

СТОЛИЧНА ОБЩИНА

СТОЛИЧЕН ОБЩИНСКИ СЪВЕТ

1000 София, ул. Московска № 33, Тел. 93 77 591, Факс 98 70 855, e-mail: info@sofiacouncil.bg, http://www.sofiacouncil.bg

РЕШЕНИЕ № 884

на Столичния общински съвет
от 28.09.2007 година

За приемане на „Общинска стратегия по Десетилетие на ромското включване в София 2007-2013 г.” (ОСДРВС).

На основание чл. 21, ал. 1, т. 12 и ал. 2 от Закона за местното самоуправление и местната администрация

СТОЛИЧНИЯТ ОБЩИНСКИ СЪВЕТ

РЕШИ:

1. Приема „Общинска стратегия по Десетилетие на ромското включване в София 2007-2013 г.” (ОСДРВС), съгласно Приложение № 1 от настоящото решение.

2. Възлага на кмета на Столичната община да организира изпълнението на задачите, заложи в „Общинска стратегия по Десетилетие на ромското включване в София 2007-2013 г.” (ОСДРВС) съвместно с Обществения съвет, като финансовата част на стратегията да се гласува от Столичния общински съвет всяка година и да бъде неразделна част от бюджета на Столичната община.

3. Възлага на Постоянната комисия по местно самоуправление и нормативна уредба и Постоянната комисия по обществен ред и сигурност на Столичния общински съвет контролът по изпълнение на стратегията.

Настоящото решение е прието на заседание на Столичния общински съвет, проведено на 28.09.2007 г., Протокол № 119, точка 6 от дневния ред, по доклад № 62-00-10/16.04.2007 г. и 20.09.2007 и е подпечатано с

официалния печат на Столичния общински съвет. Контролът по изпълнение на решението се възлага на Постоянната комисия по местно самоуправление и нормативна уредба и Постоянната комисия по обществен ред и сигурност на Столичния общински съвет.

**Председател на Столичния
общински съвет:**

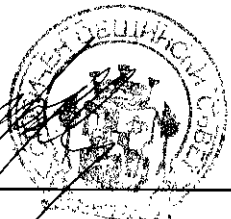

Владимир Кисъев

ОБЩЕСТВЕН СЪВЕТ

ПО РЕАЛИЗАЦИЯ НА ОБЩИНСКА ПРОГРАМА ЗА РАЗВИТИЕ НА РОМСКАТА ОБЩНОСТ В СОФИЯ КЪМ СТОЛИЧНА ОБЩИНА

ОБЩИНСКА СТРАТЕГИЯ ПО ДЕСЕТИЛЕНИЕ НА РОМСКОТО ВКЛЮЧВАНЕ В СОФИЯ 2007 – 2013 г.

(ОСДРВС)

София, септември 2007 г.

СЪДЪРЖАНИЕ

1. Използвани съкращения.....	4-5 стр.
2. I част. Въведение.....	6-8 стр.
3. II част. Анализ на актуалното социално – икономическо състояние на ромската общност в съответствие с направленията на Стратегията.....	9-31 стр.
4. III част. SWOT анализ.....	32 стр.
5. IV част. Стратегически цели, приоритети и операции (мерки) по направленията на Стратегията.....	33- 35 стр.
6. V част. Операции (мерки) по направления.....	36 -40 стр.
7. VI част. Координация и мониторинг.....	41-43 стр.
8. VII част. Списък на партньорите.....	44 стр.
9. VIII част. Индикативна финансова таблица по направления	45-59.. стр.

Предварителният проект на Стратегията е разработен на основата на следните национални, регионални, местни и международни стратегически и оперативни документи:

- Конституцията на Република България
- Закона за защита срещу дискриминацията
- Рамковата програма за равнопоставено интегриране на ромите в българското общество
- Националната стратегическа референтна рамка 2007 – 2013
- Националният план за развитие
- Оперативните програми за периода 2007 - 2013
- Стратегията за образователна интеграция на децата и учениците от етническите малцинства
- Декларацията от Саламанка
- Националният план за действие за Десетилетие на ромското включване 2005 – 2015 г.
- Здравна стратегия за лица в неравностойно положение, принадлежащи към етнически малцинства
- Националната програма за подобряването на жилищните условия на ромите.
- Стратегията за развитие на София 2003
- Общия устройствен план на София
- Всеобщата декларация за правата на човека.
- Международен пакт за граждански и политически права.
- Международна конвенция за премахване на всички форми на расова дискриминация.
- Конвенция на ЮНЕСКО против дискриминация в образованието
- Рамкова конвенция за защита на националните малцинства
- Декларация за правата на националните, етнически, религиозни и лингвистични малцинства

При разработването на Стратегията за развитие на ромите в София са отчетени основните стратегически цели и приоритети на Общинската стратегия за развитие на Столична община и Общинския план за развитие на София 2007 – 2013 г.

ИЗПОЛЗВАНИ СЪКРАЩЕНИЯ

- АДМИН** – информационна система на МОН
- АЗ** – Агенция по заетостта
- АСП** – Агенция за социално подпомагане
- БЦ** – Бизнес център
- ДБ** – Държавен бюджет
- ДБТ** – Държавно бюро по труда
- ЕС** – Европейски съюз
- ЕСФ** – Европейски социален фонд
- ЕФРР** – Европейски фонд за регионално развитие
- ЕЦПР** – Европейски център по правата на ромите
- МК** – Министерство на културата
- МОН** – Министерство на образованието и науката
- МРРБ** – Министерство на регионалното развитие и благоустройството
- МЗ** – Министерство на здравеопазването
- НСИ** - Националният статистически институт
- НРЖО** – Независима ромска женска организация
- НПО** – Неправителствена (и) организация (ии)
- НРЦ** – Национален ромски център
- ОПРРОС** – Общинска програма за развитие на ромската общност в София
- ОПРР** – Оперативна програма за регионално развитие
- ОПРЧР** – Оперативна програма за развитие на човешките ресурси
- ОС** – Обществен съвет
- ОбС** – Общо събрание
- Оп С** – Оперативен съвет

ПЧП – Публично частно партньорство

ПУП – Подробен устройствен план

От жилищата

РИО – Регионален инспекторат по образование

РИОКОЗ – Регионална инспекция по опазване и контрол на общественото здраве

РОС – Ромски обществен съвет

РОФ – Ромски образователен фонд

РСЗ – Регионална служба по заетостта

СОП – Специални образователни потребности

СО – Столична община

СОС – Столичен общински съвет

СФ – Структурни фондове

Ф-я – Фондация

ФРБ – Фондация „Романи бах”

ЦОИДУЕМ – Център за образователна интеграция на децата и учениците от етническите малцинства към МОН

ЧП – Човешки права

I ЧАСТ

ВЪВЕДЕНИЕ

Стратегическа цел на Рамковата програма за равноправно интегриране на ромите в българското общество е премахване на неравностойното третиране на ромите в българското общество. Ромите трябва да бъдат не пасивен обект на въздействие, а активен субект в публичната сфера. В редовния доклад на Европейската комисия за 2005 г. се посочва, че "са необходими допълнителни усилия за подобряване положението на уязвимите групи и насърчаване на пълната им интеграция в обществото, каквато е ромската общност, изложена на изключително високи рискове от бедност, социално изключване и изолация на територията на страната. Положението на ромското малцинство все още изисква основни подобрения, особено що се отнася до обучението и заетостта, образованието, здравеопазването и жилищните условия. Особени усилия трябва да бъдат положени в областта на социалното включване. Съобразен с Рамковата програма е приетият План за действие "Десетилетие на ромското включване 2005-2015". Мерките, предвидени в Плана за действие са насочени към преодоляване на проблемите в четирите приоритетни области, където ромите имат най – тежки проблеми, а именно образование, жилищни условия, здравеопазване и заетост. Но свой ред Правителството на Р България прие някои основни стратегии и програми - *Стратегия за образователна интеграция на децата и учениците от етническите малцинства; Национална програма за подобряването на жилищните условия на ромите; Здравна стратегия за лица в неравностойно положение, принадлежащи към етнически малцинства; Национална програма за ограмотяване и квалификация на роми.* с които декларира своето съгласие да създава условия за решаването на тези тежки социални проблеми.

Интеграцията и прякото участие на ромската общност в процесите на вземане на решения е приоритет не само на държавата, но и на столицата, с оглед на общите усилия на България за равноправното интегриране към Европейската общност. Ето защо партньорството между ромската общност и местните институции е гаранция за решаването на конкретни проблеми не само на ромите, но и на обществото.

Това наложи изработване на програма за местно развитие, чрез която да се създадат условия за развитие на ромската общност. През декември 1998 г. неправителствената организация Ромски обществен съвет „Купате“, съвместно с група от НПО инициира разработването на местна програма за развитие на ромската общност. Същата година е подписано споразумение за сътрудничество между РОС "Купате" и Столична община за реализация на

Общинска програма. Общината предостави на РОС "Купате" сграда на ул. "Отец Паисий" № 87 гр. София за изграждане на Ромски център. За ремонта на сградата Столична община и РОС "Купате" осигуриха съвместно необходимите средства. През април 1999 г. е създадена коалиция от 16 ромски неправителствени организации в София, които подписаха споразумение за сътрудничество за изработване на **Общинска програма за развитие на ромската общност в София.**

В предварителни срещи и дискусии със Столична община са обсъдени и уточнени насоките, етапите и механизмите на работа при изработване и осъществяването на Програмата. Ясен израз на готовността на общината да стартира Общинска програма за работа с ромите е създаването на смесена работна група от страна на Столична община. През март-юли 2000 г. Програмата е разработена от смесената работна група с представители на СО и ромски неправителствени организации от София - РОС "Купате", Ф-я "Ромско бюро", Ф-я "Устойчиво развитие", Ф-я "Ромска инициатива", НРЖО "Лачши ромии", Ф-я "Дайвърсити", Ф-я "Кхам", Ф-я "Подкрепа за ромите", Проект права на човека, Ромска младежка асоциация, Ф-я "Лачши дай", местни общественици от кварталите и др.

Програмата е приета от Столичен Общински Съвет с решение № 8 / 20.04.2001 г. и възложена за изпълнение на кмета на Столична община в партньорство с РОС "Купате" и ромските организации, участници в процеса.

През есента на 2001 г. е сформиран Обществен съвет за реализация на Програмата, избран е Оперативен съвет и са създадени постоянни комисии по направленията на Програмата. Приет е Правилник за работата на Обществения съвет и е подписано споразумение между Столична община и водещата по изпълнение на Програмата организация РОС „Купате“.

Столична община е единствената община в България, която разработи Общинска програма за работа с ромите, давайки си сметка, че тя се явява етап в реализацията на Рамковата програма за равноправно интегриране на ромите в българското общество на местно ниво и ще спомогне за утвърждаването на демократичните ценности на Европейския съюз.

ОС по реализация на ОПРРОС продължава реализирането на дейностите по Програмата, насочени към равноправното участие на ромите в обществото и днес.

След приемането на България в Европейския съюз и инициативите, предприети от органите на държавната и местна власти е необходимо да се

направи анализ на актуалното състояние на проблемните области в ромската общност в София и да се актуализират стратегическите цели, мерките и дейностите по направленията в съответствие с новите изисквания.

Общинската Стратегия по Десетилетие на Ромското Включване в София 2007 – 2013 г. е разработена на базата на експертната оценка на представителите на комисиите към ОС – служители на СО, ромски активисти и експерти от НПО.

**II ЧАСТ: АНАЛИЗ НА АКТУАЛНОТО СОЦИАЛНО –
ИКОНОМИЧЕСКО СЪСТОЯНИЕ НА РОМСКАТА ОБЩНОСТ В
СОФИЯ В СЪОТВЕТСТВИЕ С НАПРАВЛЕНИЯТА НА
СТРАТЕГИЯТА.**

- 2.1 ЖИЛИЩНИ УСЛОВИЯ И ИНФРАСТРУКТУРА**
- 2.2 ОБРАЗОВАНИЕ**
- 2.3 СОЦИАЛНА ПОЛИТИКА И ЗАЕТОСТ**
- 2.4 ЗДРАВЕОПАЗВАНЕ**
- 2.5 КУЛТУРА**
- 2.6 ЧОВЕШКИ ПРАВА И ОБЩЕСТВЕНА СИГУРНОСТ**
- 2.7 СПОРТ И МЛАДЕЖКИ ДЕЙНОСТИ**

Ромите традиционно се установяват в покрайнините на населените места. Формираните по естествен път квартали скоро се превръщат в гъсто населени гета, в които липсва всякаква инфраструктура и нормални условия на живот. Високата безработица е причина голям процент от хората да живеят под прага на бедността.

Ромското малцинство е най-маргинализираната и най-слабо участващата в обществения живот група в българското общество. Тя има ограничен достъп до националните, социалните, икономическите и политическите ресурси за развитие, което води до изключване на ромската общност от обществения живот.

Липсва достоверна информация за състоянието на ромската общност – от една страна държавата се опитва да интегрира ромите въобще, без да познава културната специфика на общността, а от друга страна – ромите не познават процесите на интеграция и се страхуват от тях, живеят в свой свят, по закони и правила от миналото. Така се затваря един порочен кръг, от който ромската общност няма как сама да излезе.

Друг сериозен проблем е негативният образ на ромите, създаден сред широката общественост. Това се дължи до голяма степен на негативното им представяне в медиите. В обществото ни съществуват инерция, пасивност, страх и неуважение към различията в културата, религията и традициите на общностите, водещи до прояви на расизъм и ксенофобия.

Държавните и общински служби по труда, социално подпомагане, жилищно настаняване и други, не регистрират нуждаещите се по етнически признак, поради което няма точна статистика относно техния брой като контингент на посочените служби.

По данни на неправителствените организации, работещи с ромската общност броя на ромите в София се доближава до числото 120 000 души, което представлява малко под 10 % от населението на столицата. Ромите живеят предимно в обособени ромски квартали – «Факултета» - район «Красна поляна», «Христо Ботев» – район «Слатина», «Филиповци» – район «Люлин» и в по – малки такива като «Коньовица» – район «Възраждане», «Захарна фабрика» – район «Илинден», «Бакърена фабрика» – район «Връбница», «Баталова воденица» – район «Възраждане», «Селище на строителя» (бившите Виетнамски общежития) – район «Красна поляна», както и в части от кварталите «Малашевци» и «Орландовци» – район «Сердика» и «Горубляне» – район «Младост». Не на последно място са кварталите «Кремиковци» и «Ботунец» – район «Кремиковци», в които също има значителен брой роми.

Въпреки, че Столична община има параметри за социално-икономическо развитие, по-високи от средните за страната, общинския план за развитие на град София 2007-2013 определя кварталите „Христо Ботев“, „Факултета“ и „Филиповци“ като „територии с вид и стандарт на обитаване, неприемливи за една европейска столица, неугледен, амортизиран паянтов фонд, липса на регулация и основно благоустрояване. За тези територии е необходима обществено инициирана реконструкция при съблюдаване на социално-икономическата и демографската им специфика.“

2.1 ЖИЛИЩНИ УСЛОВИЯ И ИНФРАСТРУКТУРА

Така наречените “проблемни територии” съществуват от десетилетия. Нито един от преминалите обществено-икономически строеве не е положил достатъчно усилия за да реши трайно проблема с проблемните територии. По тази причина, понастоящем унаследеният проблем прераства в криза, която засяга все по-голяма част от обществото. Урбанизацията на тези територии може до голяма степен да намали напрежението, но не може да реши социалните, икономическите, етническите и политическите аспекти на кризата, които са приоритет на държавата, респективно и на местната власт.

В София проблемните територии са в кварталите „Факултета“ – с население около 40 000 души, „Христо Ботев“- 10 000 души, „Филиповци“ – 7 500 души, „Виетнамски общежития“ – 1 500 души, „Модерно предградие“- 3 000 души, „Гара Искър“, „Дружба“, и „Абдовица“ с общо население – 3 000 души, „Ботунец“ – 2 500 души, „Татарли“ – 2 500 души, „Захарна фабрика“ – 1 000 души, „Кремиковци“ – 1 000 души, „Обеля“ – 1 000 души, „Орландовци“ и „Малашевци“ с общо население – 500 души, бул. „Европа“ и

„Милево ханче” с общо население – 500 души и „Баталова воденица” – 300 души.

Особено тежки са жилищните проблеми във „Факултета” – определено някои части от големия квартал като гетото „Камбоджа”, Филиповци, Захарна фабрика, Гара Искър, бул. „Европа” и Сердика. Тежки са проблемите на живущите роми особено във фургоните на бул. „Европа”, район „Люлин”, където в 30 фургона живеят около 45-50 семейства и в ЖК „Сердика”, район „Възраждане” – там живеят около 60 семейства с около 165 души. В квартал Захарна фабрика на ул. „Суходолска” живеят повече от 350-380 души при много тежки условия.

Живущите в съседство с посочените ромски квартали българи нерядко са подложени на същите лоши битови условия в които живеят самите роми – миризмата от битови отпадъци и животинска тор /някои доскоро отглеждаха коне/, мръсотия и кал, лоши улици и тротоари, недобро водоснабдяване и канализация и т.н.

На голям брой ромски семейства липсата на жилище е много тежък проблем, и макар да отговарят на всички условия то те не получиха жилища. Общинските жилища не достигат, което означава, че решаването на проблема на тези семейства се отлага за неопределено време.

Към момента върви процедура по освобождаване на заети в миналото от роми общински терени, на които са построени повече от сто жилища и живеят над 600 души.

Настоящите проблеми са свързани с **влошена достъпност до жилище** – отношението цена/годишен доход нараства от 2.8 през 1989г. до 6.1 през 2002г., което прави достъпност на жилищния пазар за не повече от 10 на сто от потенциалните жилищни потребности; жилищните пазари са развити само в големите градове. В сегашната пазарна конюнктура в България потребностите от жилище се покриват с платежоспособно търсене само в 8-10% от случаите на стремеж към собствено жилище и не повече от 10 % в случаите на търсене на частно наемно жилище. Възможностите за избор са крайно ограничени. Предлагането в частния сектор е с недостъпни цени. Общественият сектор е сведен до символичен дял (3 %) и е лишен от правни и финансови предпоставки за развитие. Не по-добри са показателите за достъпност на наемите в частния сектор. Домакинство със средни доходи би трябвало да заплати половината от дохода си за наем на двустаен апартамент в средноголям град. Системите за жилищни надбавки в балансираните икономики не допускат този разход да надхвърля 30 % от доходите. По отношение на представителите на ромската общност тези показатели сочат

за значително по-драматично състояние. Поради невъзможността да закупят или построят за собствена сметка жилище, отговарящо на нормативните условия за експлоатация и стандартите за строителство, представителите на ромската общност често извършват фактическо

Застрояване без разрешение от общинските власти върху терени, които са държавна или общинска собственост, както и върху земи, собственост на трети физически и юридически лица. Извършваното строителство в повечето случаи рязко противоречи на нормативните разпоредби, поради което освен че се явява незаконно, но е и негодно за обитаване и опасно за здравето на живущите в него и околните. То се извършва стихийно и наличието му се явява пречка за последващо провеждане на благоустройствени мероприятия. Често незаконно строителство се извършва и върху налични комуникационни и други съоръжения и препятства експлоатацията и поддръжката им. Извършвано във времето и продължаващо и понастоящем, незаконното застрояване върху общинска, държавна или частна собственост на трети лица, към момента се явява основен проблем на ромската общност в областта на жилищната среда. Стихийната миграция от по-малките към по-големите населени места усложнява съществуващите проблеми с допълнително незаконно примитивно строителство, нарушаващо често уличната регулация, в случаите, когато строителството се осъществява в регулирани терени. По-чести са случаите на незаконно строителство извън регулацията на населените места. Поради характера си, застрояването често се явява причина за затруднен достъп, или дори за липса на такъв, на всякакви транспортни средства, включително линейки, пожарни, колни на социални грижи и др.

Увеличение дела на собствениците на жилища, които не могат да поддържат собствеността си в сегашните пазарни условия. Дори малка част от представителите на ромската общност да притежават или владеят собственост, то те не разполагат със средства за поддържането ѝ в състояние, годно за обитаване. Ромските квартали в големите градове и махали в по-малките населени места се намират в непривлекателни крайни райони и голяма част от тях са „нестандартни” – без благоустройство, изоставени, полусъборени, често с четирима и повече обитатели на стая. Благоустройството на жилищата не отговаря на съвременните изисквания. Често липсват водоснабдяване, канализация и електроснабдяване, а там, където ги има проблемът е свързан с качеството и надеждността на мрежите. Нищожна част от населението ползва канализация, поради неизграденост или недоизграденост на колекторните системи. Отпадъците се депонират в близост до имота. В имотите се отглеждат и селскостопански и други животни, често обитавани заедно с домакинствата. Характерът на тези жилищни условия често се явява причина за възникване на заболявания

и епидемии, както и не създава никакви предпоставки за профилактика на заболяванията.

Липса на шанс за повечето млади семейства и маргиналните групи да станат собственици на жилища или дори наематели в обществен жилищен фонд. Наред с малкия по обем наличен обществен жилищен фонд, основна причина за невъзможността на представителите на ромската общност да станат негови наематели, се явява затруднения им достъп до информация и непознаване на административните процедури за това. От друга страна, често нежеланието им е мотивирано и от факта, че не могат да се справят с поддръжката и обслужването на имота, със заплащането на текущите сметки за електричество, парно отопление, вода и др. Не на последно място, важен фактор е и отношението на съседите и големите разлики в културните нагласи и стереотипи, поставящи ромските семейства, населяващи места обитавани преимуществено от други етнически групи, в състояние на изолация.

В обобщени данни можем да кажем, че:

- Около 1500 домакинства притежават жилища отговарящи на стандартите и нормите, установени от закона;
- Около 2000 домакинства не притежават никакви жилища /незаконно и временно построените с подръчни материали и средства не отговарят на никакви стандарти, поради което се счита че това не са жилища/;
- Над 2500 съществуващи жилища могат да бъдат узаконени при определени условия;
- Над 6000 жилища следва да бъдат премахнати частично, някои изцяло, за да влязат в категорията на жилищата отговарящи на нормите и стандартите;
- Над 500 км. улична мрежа с прилежащата и инфраструктура е под изискванията за стандарти и нормативи;
- Налягането на питейната вода във водопроводната мрежа в ¼ от териториите обитавани от роми е недостатъчно и мрежата изисква сериозен ремонт;
- В някои от големите ромски квартали липсва канализационна система за отпадни води;
- Подаването на редовна и качествена ел. енергия в много от кварталите е под нормалния минимум;
- Неподходящи условия в повечето училища и детски заведения в кварталите;
- Недостатъчно на брой здравни и лечебни заведения, ниско ниво на хигиена на обществените места, риск от епидемии.

2.2 ОБРАЗОВАНИЕ

Безспорна истина е, че колкото в по-дълбока криза се намира едно общество, толкова повече се заляга на едни от основните фактори за нейното преодоляване – образованието. Ето защо естествена е тревогата на обществото към проблемите на образователната система у нас. Тревожна е тенденцията както за понижаване качеството на образование, така и увеличаващият се брой на отпаднали от образованието деца и тези на повтарящите.

Според данни на МОН и последното социологическо проучване (УНИЦЕФ, 2006 г.) през учебната 2004/2005 годнна броят на отпадналите от училище е 20,800. Най-голям е броят на отпадналите в рамките на основното образование (V-VIII кл.) – 17,100 ученика т.е. 87,6% от общия брой отпаднали. Тези данни се потвърждават и от изследване на МВМД – всяко четвърто дете не завършва средно образование. Пак според това изследване 74% от отпадналите ученици са от ромски произход, 10% - от български и 12% от турски, а останалите от други етноси. Най-голям дял от отпадащите от образователната система са на възраст между 10-15 години – 50%, а останалите над 15 годишна възраст (в.Земя, 28 ноември, 2006 г.)

Изследванията върху степента на образование в различните етнически групи показват изявени диспропорции. Обхватът в предучилищните заведения за българи е 54%, за турци – 38% и за роми – 12%. Завършилите основно образование българи са 22,6%, турци – 55 % и роми 46,2%, със средно образование българи са 54 %, турците – 24%, а ромите – 7,8% от общия брой на съответните групи.

Процент на завършили основна степен на образование

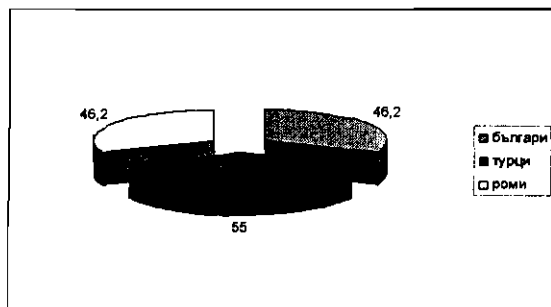

Процент на завършили гимназиална степен на образование

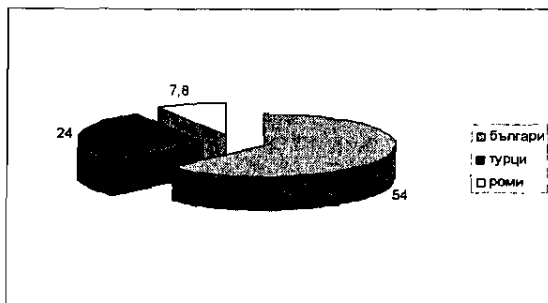

В Столична община се наблюдават значителни контрасти в образователната структура на различните райони. Очертават се 5 района, в които дялът на населението с висше образование е средно 40 %, като за Средец той е най висок - 44%. Втора група, е с над процент висшисти над средното равнище за общината - районите Красно село (30,6 %) и Младост (25,1%). Още 9 района, сред които и район Слатина, отразяват средното ниво на общината, а 4 района със села от околорадската зона - Панчарево, Нови Искър, Кремиковци и Банкя - само с по няколко процента (от 4-5 до 10 %). *

Образователния статус на ромското население в столицата се доближава до средните стойности за ромското население в страната, като с образование над средното са под 1%, със средно и средно специално 7%, основно 46%, начално 37% и близо 9% неграмотни.

Образователен статус на ромите в проценти

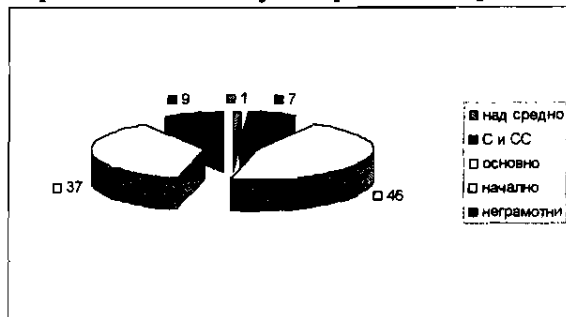

С и СС – средно и средно специално

Основните причини за големият процент отпаднали от образованието ромски деца са:

- икономически: финансови проблеми на семейството, поради трайна безработица (липса на средства за издръжка на семейството и осигуряване на необходимите за образованието средства: закупуване на учебници и

учебни помагала, дрехи, храна, закуски и др.); отглеждане на по-малки деца; труд в полза на семейството;

- образователни: слаб успех, голям брой отсъствия от учебни занимания, повтарящи неколkokратно класове; трудности в усвояването на учебния материал; недобре усвоен български език; липса на интерес към образованието;
- педагогически: недостатъчна (липса на предучилищна подготовка; ниско ниво на ограмотяване в 1-ви клас; труден учебен материал; традиционна организация и методика на учебния процес; недостатъчна квалификация на учителите за работа в мултиетническа среда и деца билингви; прояви на дискриминация към ромските деца; мудно протичане процеса по десегрегация на обособените (ромски) училища; крайно ограничени извънкласни дейности;
- етнокултурни: съхранен традиционен начин на живот; опасение, че образованието ще асимилира ромите; образованието не е голяма ценност; образованието не осигурява добро социално и икономическо реализиране поради дискриминация на пазара на труда, недостатъчна мотивираност на родителите децата да ходят на училище;
- материална база: остарял и недостатъчен сграден фонд (особено при обособените училища), липса на учебни кабинети, салони за физическо възпитание, столове; претовареност на училищата с ученици и недостиг на класни стаи; необорудвани училищни дворове.

2.3 СОЦИАЛНА ПОЛИТИКА И ЗАЕТОСТ

В условията на устойчива макроикономическа среда българската икономика продължи да бележи темпове на растеж, което оказва положително влияние върху пазара на труда. В съответствие с икономическия растеж и развитието на икономиката, търсенето на квалифицирана работна сила непрекъснато нараства. Същевременно нивото на квалификация на работната сила пряко зависи от нейното образователно равнище. Липсата на образование и професия, както и ниската квалификация, са бариери пред заетостта.

Анализите на безработицата показват, че в образователната структура на безработните преобладават лицата с основно и по-ниско образование и без професионална квалификация. Поради това през последните години нараства необходимостта от обучение за ограмотяване и повишаване на професионалната квалификация на онази част от безработните, които са продължително безработни, именно поради липсата на образование и свързаната с това ниска професионална квалификация или липсата на такава.

През последните няколко години все по-голямо внимание се отделя на повишаването на пригодността за заетост на лицата, които вече са излезли от образователната система и търсят своята реализация на пазара на труда. Усилията за повишаване на включването в различните форми на учене през целия живот е особено важно за хората, напуснали образователната система преждевременно, както и за тези без или с ниска квалификация. Изследване на Министерство на труда и социалното политика и Национален статистически институт, проведено в рамките на проект „Проследяване, оценка и разработване на политика по въпросите на бедността” показва, че относителният дял на бедните е най-висок в групата с „до начално” образование, при това два пъти над средното за страната равнище.

Към 31. 07. 2006 г. в Дирекции «Бюро по труда» - Възраждане, Оборище и Люлин са регистрирани 3680 лица, от тях по експертна оценка 70 % са роми. От тях без специална квалификация са 1984 души, а с основно и по-ниско образование – 1556 лица. – Таблица 1.

Таблица 1

№	ДБТ	Възраждане	Люлин	Оборище	Общ брой
Район с компактно ромско население					
	<i>Красна поляна</i>		<i>Люлин</i>	<i>Слатина</i>	
	Общ брой регистрирани безработни	1447	1730	503	3680
По професионален признак:					
1	работници	120	387	80	587
2	специалисти	247	634	201	1082
3	без квалификация	1053	709	222	1984
По образователен признак:					
1	със средно образование	93	283	52	428
2	с основно и по-ниско образование	960	426	170	1556
По възраст:					
1	до 19 г.	49	7	3	59
2	20-24 г.	121	41	23	185
3	25-29 г.	152	66	25	243
4	30-34 г.	201	75	29	305
5	35-39 г.	130	44	16	190
6	40-44 г.	91	39	20	150
7	45-49 г.	76	38	16	130
8	50-54 г.	69	54	10	133
9	над 55 г.	71	62	28	161

Ниското образование е основен фактор за бедност и социално изключване. Изследването на МТСП и Национален статистически институт сочи също така, че ако главата на домакинството е без образование, това често се възпроизвежда и при децата, което трайно задълбочава невъзможността за реализиране на пазара на труда на тази група. Същевременно, ромите се отличават с най-неблагоприятни показатели за заетост и равнище на образование и квалификация. Поради тази причина при тях се увеличава негативното влияние на недостига на работни места като цяло и безработицата е значително по-разпространена в сравнение с другите етнически групи и народности. Въпреки, че ромската етническа група не е обособена в самостоятелна целева група при наблюдението на пазара на труда и в административната статистика на Агенцията по заетостта, нейните представители са най-многобройните участници в програмите и мерките за заетост. Това се дължи на целенасочената политика за осигуряване на квалификация, трудов опит и доходи от труд на лицата, които срещат най-големи трудности за намиране и започване на работа. Хората без образование и квалификация трудно се устройват на работа на първичния пазар на труда, тъй като работодателите търсят работници с професия и квалификация. Липсата на трудови навици и професионални умения ги оформя като рискова група на пазара на труда, което има сериозно негативно социално и икономическо значение. Предотвратяването и намаляването на това явление може да стане преди всичко чрез осигуряване на необходимите общообразователни и професионални знания и умения за постигане на равен достъп до пазара на труда и реална заетост.

Анализът на досегашната политика за социално подпомагане насочена пряко или индиректно към ромската група, показва че тя винаги е бивала възприемана като източник на проблеми.

Подходите към решаването на тези проблеми са се решавали във времето, но мотивацията е оставала сходна. Промяната в принципите на изграждане и управление на икономиката, както и възстановяването на частната собственост и постепенното разрастване на частния сектор, постепенно доведоха до изключеност на ромската група от формиращия се пазар на труда. Процесът на нормализация в социалната регулация на пазара на труда в българското общество се отрази негативно на представителите на ромите. Именно затова и те най-често се самоопределят сред категорията на „губещи от прехода“.

Основните проблеми в областта на икономическото развитие, заетостта и социалното подпомагане можем да определим както следва:

- Висок процент безработица сред ромската общност (над 70 %);
- Висок процент роми, необхванати от БТ;
- Липса на свободни средства за стартиране на малък и среден бизнес;

- Липса на възможности за квалификация и преквалификация на роми;
- Липса на информация за кредитиране;
- Липса на бизнес умения и предприемачески дух сред ромите;
- Липса на адекватни програми за социална интеграция на ромите;
- Затруднен достъп до социално подпомагане и заетост;
- Неподготвени служители, предоставящи услуги;
- Липса на информация за съществуващите програми за квалификации и преквалификации;
- Висок процент на роми, неотговарящи на условията за включване в социалните програми.

2.4 ЗДРАВЕОПАЗАНЕ

В настоящия период на провеждане на здравна реформа се наблюдават изключително негативни тенденции, свързани със здравословното състояние на ромите: висока заболяемост, висока смъртност, ниска продължителност на живот. Средната продължителност на живот е с около 10 години по-ниска в сравнение със средната за страната. Тези тенденции са с давност от над 15 години, но се задълбочиха през последните няколко години. Масовото обедняване, непълноценното хранене, постоянният дисстрес, нехигиеничните жилищни условия, ранните и чести раждания са причина за рязкото влошаване на здравето на ромите. Детската смъртност при българите е 9.9/1000, при турците 17/1000, а при ромите 28 /1000.

Безспорно бедността е първият и най-сериозен фактор. Тя е несравнима с тази на останалото обедняло българско население. Става дума за унаследена бедност, задълбочена от масовата продължителна безработица сред ромите. По данни на Световната банка от 1995 г., дълбочината на бедността сред българите е девет пъти по-ниска в сравнение с тази при ромите (И. Томова, 2000).

Многостранно е влиянието на бедността върху здравето на ромите. За 90% от тях се оказва непосилно заплащането на потребителските такси на общопрактикуващия лекар. Поради този факт те избягват посещенията при него или по-точно отиват на преглед само в случай, че състоянието на заболялия в семейството се е усложнило. Бедността е причина ромите да не са в състояние да закупват предписаните лекарства или да ги купуват твърде късно, когато състоянието на болния се е променило и това лечение вече не е ефективно. Транспортните разходи до районните здравни заведения също са сериозна бариера за много роми. Ромите не са в състояние да плащат и таксите в болниците. Освен утвърдените такси, те трябва да си плащат и

лекарствата, с които се провежда лечението в болниците. Много лекари, особено в хирургичните отделения, искат от тях да заплащат операции и манипулации, което ги отказва на практика да постъпват в болница и да се лекуват. Самолечението е най-честата форма на лечение в ромските махали, вкл. и чрез използване на различни методи на нетрадиционната медицина.

Непълноценното хранене е следствие от бедността и е голям проблем в повечето махали. Това е фактор, който влияе особено сериозно върху децата, възрастните и хронично болните. Много семейства са изправени пред драматичния избор да си купят храна или лекарства. На фона на непълноценно хранене много болни се влошават, независимо от провежданото лечение.

В повечето ромски квартали има лоша инфраструктура с нехигиенични жилищни условия. Липсата на елементарни хигиенни условия са причина различни инфекциозни заболявания да са значително по-чести сред ромите, отколкото сред останалото население. Така напр. разпространението на туберкулозата е 41/100 000 за страната, а при ромите то е 1200/100 000.

Силно затруднена в повечето ромски квартали е спешната и високоспециализираната медицинска помощ.

На много места се установяват проблемни взаимоотношения между местния медицински персонал и ромската общност. Някои от общопрактикуващите лекари в ромските махали не познават и не се съобразяват с културалните различия и традиции на ромите. Други се държат високомерно и грубо с тях, трети са открито враждебни и демонстрират дискриминационно поведение. Редица случаи на пряка или непряка дискриминация в здравното обслужване са съобщават в изследванията на Илона Томова (1993) и Ina Zoon (2001).

Липсата на здравни знания и здравна информираност у някои роми е основа за развитието на дискриминация в здравното обслужване, както от недобросъвестни общопрактикуващи лекари, така и от специалисти в болничните заведения.

През 2003 г. екип на Фондация "Здравни проблеми на малцинствата" провежда социологическо проучване на здравния статус на ромите в няколко ромски квартала в гр. София: кв. Факултета, кв. Христо Ботев, Кв. Татарли, кв. Красна поляна и кв. Филиповци. По-важни данни от това проучване са:

- Висока заболяемост от сърдечно-съдови заболявания (22.5%): артериална хипертония – 10.5 %; исхемична болест на сърцето – 6.3

%; миокарден инфаркт – 2.4 %; други сърдечно-съдови заболявания – 3.3 %.

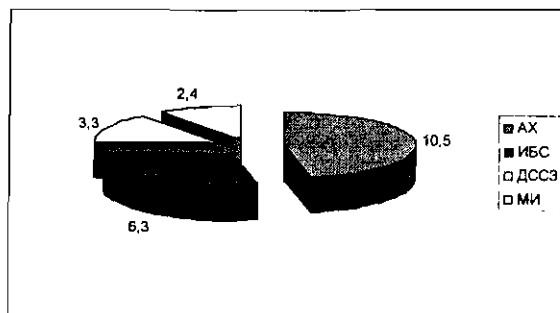

АХ – артериална хипертония
ИБС – ишемична болест на сърцето
ДССЗ – други сърдечно-съдови заболявания
МИ – миокарден инфаркт

- Висока заболяемост от белодробни заболявания (15.8 %): пневмонии – 6.7 %; хроничен бронхит – 4 %; бронхиална астма – 3.5 %; други белодробни – 1.7 %.

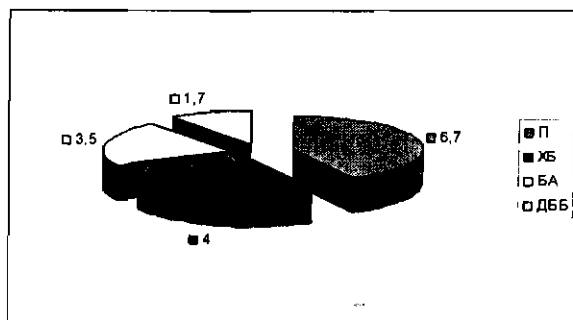

П – пневмонии
ХБ – хроничен бронхит
БА – бронхиална астма
ДББ – други белодробни болести

- Следват бъбречните заболявания (10.1 %); болестите на опорно-двигателния апарат (7.4 %) и др.
- Разпространението на туберкулозата в София е 1000/100 000, а на вирусните хепатити – 4100/100 000.

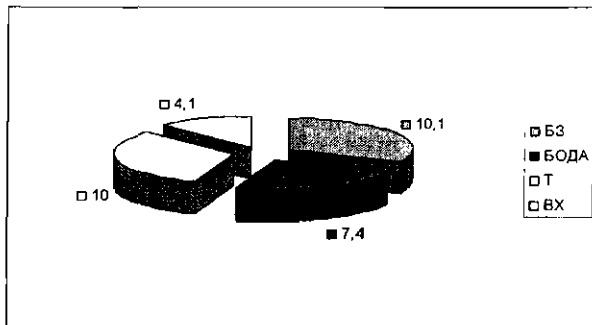

БЗ – бъбречни заболявания
БОДА – болести на опорно – двигателния апарат
Т – туберкулоза
ВХ – вирусни хепатити

Във връзка с установените негативни здравни индикатори и в контекста на Декадата за ромското включване, на 8.09.2005 беше приета от Правителството Здравната стратегия за лицата в неравностойно положение, принадлежащи на етническите малцинства, както и Плана за действие за първите три години 2005-2007 г. По тази Здравна стратегия основните дейности, които са били изпълнени на територията на гр. София от някои неправителствени организации като Фондация “Здраве и социално развитие” и Фондация “Инициатива за здраве” са били по профилактиката на СПИН и други половопредавани инфекции. За сега подходът за решаване здравните проблеми на ромите и подобряване достъпа им до здравни грижи остава фрагментарен и недостатъчен. Необходимо е обединяване усилията и координиране дейността, както на неправителствените организации, работещи в здравния сектор, така и на институциите – общински власти, РЦЗ, РЗОК, РИОКОЗ, Диспансери, общопрактикуващи лекари.

2.5 КУЛТУРА

Основните насоки на работа в областта на културата през последните години са: популяризиране и съхраняване на традициите, обичаите и фолклора на ромите и заслуженото признание на ромската култура, като част от културата на България. За съжаление, ромската култура все още не може да заеме своето заслужено място в българската културна съкровищница. Причините са много и са свързани с различни обективни и субективни фактори. За целта е необходимо да се направи анализ на състоянието и проблемите на ромската култура днес. Развитието на изкуствата и културата в съвременното общество е в пряка зависимост от редица политически,

икономически, законодателни, социални и организационни фактори, които подпомагат, променят или възпрепятстват творческите процеси. Залог за успеха в тази област е не само таланта и професионализма на твореца, но в значителна степен, успехът зависи и от уменията, способностите и компетентността на мениджърите, администраторите и икономистите, които трябва да осъществяват връзката между аудиторията и творците, натоварени със задачата да „преведат“ творческите процеси на езика на икономиката и мениджмънта и по този начин да улеснат работата на хората на изкуството.

Поради своята многостранност и многопластовост, понятието „култура“ трудно се подлага на едноно определение. Думата **култура** идва от латинския корен *colere* (обитавам, культивирам или почитам) или, според други изследователи от *cult* и *ur* (преклонение към светлината). Различните дефиниции на думата култура отразяват различни разбирания или критерии за оценяване на човешката дейност. В съвременната си употреба думата култура може да се разглежда в по-широк и в по-тесен аспект:

- В по-широкото си значение културата има антропологично звучене и се отнася до начина на живот, философията, бита, традициите, историята, етноса, фолклора, особеностите на една нация – в този случай говорим за определена национална култура. В този аспект думата култура се определя от редица изследователи и като синоним на цивилизация. В рамките на това определение се разграничават и индивидуална и организационна култура.
- В по-тясното си значение с думата култура се описват крайните продукти на определена интелектуална, творческа или художествена дейност, и се отнася предимно до различните видове изкуства – музика, театър, изобразително изкуство, литература, танцово изкуство, кино и др.

За да направим анализ на състоянието на ромската култура може да използваме и определението, с което ЮНЕСКО дефинира културата като „множеството от отличителни духовни, материални, интелектуални и емоционални черти на дадено общество или обществена група“. Културата обхваща „освен изкуството и литературата, начина на живот, формите на съжителство, ценностните системи, традициите и вярванията“.

Неразделна част от културата на обществото от началото на 20-ти век е и развлекателната индустрия, която в различна степен обединява изкуството и забавлението, използвайки новите технологии.

Независимо кое определение на понятието изберем, фактите са категорични. Непознаването на спецификата на ромската култура от мнозинството, малко на брой творци, които признават ромския си произход, малко културоведи и експерти, които познават ромската култура, липсата на арт мениджъри,

които да работят активно за утвърждаване на ромската култура - водят до невярното ѝ представяне и често се наблюдава свързването на ромската култура с пошли музикално-танцови образци. За това до голяма степен допринася и развитието на звукозаписната индустрия в последните години, често в преследване на по-големи печалби, продуцентите правят компромиси с качеството и художествените стойности на тиражираните от тях продукти - най-често това се случва в поп фолк жанра. Взаимстваните елементи от форклора на балканските страни, често в тези аудио-визуални продукти се представят като ромски. От една страна това създава неверни представи за ромската култура, а от друга страна, когато са некачествени тези продукти - създават негативно отношение към нея.

Безспорен е и фактът, че ако съществува национална стратегия за развитие на ромската култура, то тя за момента е само на хартия. Липсва база данни за ромските творци, техните произведения и творчество, за студентите във ВУЗ по изкуства и учениците в средните училища по изкуства.

В училищата в ромските квартали липсват или са много малко паралелките по изкуства, независимо от факта, че това е доказано успешен опит да се мотивират децата да посещават училище и съответно по този начин да се избегне и високия брой отпадащи от училище ромски деца. Много малко деца от ромски произход се обучават в специализираните училища по изкуства. Причини за това са: липсата на информация, социално-икономически фактори, липсата на мотивация на родителите да развият таланта на децата си, липса на мотивация от страна на администрацията на тези училища да работят с ромски деца. И съответно много малко ромски студенти има във висшите училища по изкуства.

Причина за изкривените представи на мнозинството за ромската култура се дължат и на начина, по който и самите роми представят своята култура – често самите те не познават достатъчно своите обичаи и културни традиции и непрофесионално я представят – като идеен и художествен замисъл, бедна художествена лексика и недобро владение на изразните средства. Това също води до наслояване на негативи към ромската култура и ромите.

Малцина български учени и изследователи събират, съхраняват и анализират автентични ромски фолклорни образци, които от своя страна стават достойни само на тесен кръг от специалисти. Липсва връзка между тях и ромските творци, НПО, администраторите и мениджърите, които трябва да работят за съхраняване, утвърждаване и популяризиране на ромската култура.

Читалищата в кварталите с компактно ромско население, в повечето случаи работат слабо – липсват или са много малко школите по изкуства, езиковите школи и дейностите, съобразени със Закона за Народните читалища, липсват квалифицирани преподаватели, членовете на настоятелствата нямат управленски опит в сферата на изкуствата, липсват и иновационни идеи, често комуникацията между администрацията и настоятелствата е недостатъчна. Много малко самодейни състави работят с професионални ръководители, което се отразява, както върху качествата на създаваните художествени продукти, така и върху възпитанието на ромските деца и младежи. Съществуващите в читалищата библиотеки притежават малко научна и художествена литература и често не могат да осигурят абонамент за печатни и други атрактивни издания, които да привлекат посетители. Много рядко в библиотеките се организират литературни четения и срещи с писатели и поети, а много малко от ромите познават ромските творци или са чели техни творби. Те са непознати и за почитателите на литературата от мнозинството.

Непознаването на ромската култура от страна на мнозинството, както и различни субективни фактори и взаимоотношения между ромските творци, често стават причина за културни прояви с ниски художествени и професионални качества. Това лишава българската публика от възможността да се запознае със стойностни образци на ромската култура и доказали се творци в различни сфери на изкуството. Все още липсва и професионален ромски театър.

Медийното представяне на ромската култура често е негативно и манипулативно. От една страна това се дължи на търсене на забавен или усмиващ ефект от репортера или автора, от друга страна - журналистът представя фактите, такива, каквито са. Разбира се не може да се отрече, че понякога има и манипулативен подход при това представяне – в подбора на кадри, участници или изпълнение и др. Повишаването на качеството на представяне на ромската култура ще промени и представянето ѝ в медиите. Разбира се, част от тези проблеми стоят не само пред ромската култура. Взаимното опознаване е залог за добро межкултурно общуване, а последователната политика в сферата на изкуството и културата най-лесно може да разруши съществуващите бариери и предрасъдци. На основата на направения анализ Комисията определи приоритетите, мерките и финансовата рамка за периода 2007–2013 г.

2.6 ЧОВЕШКИ ПРАВА И ОБЩЕСТВЕНА СИГУРНОСТ

България прие своето ново анти-дискриминационно законодателство в края на 2003 г. Законът за защита от дискриминацията е в сила от 1.01.2004 г. и е в съгласие с Директивите на Съвета на Европейския съюз, но прилагането на закона и възможностите на защитените групи да се възползват от него остават слаби. Случаите на дискриминация по отношение на ромите не се адресират адекватно. Достъпът на общността както до съдебните институции, така и до Комисията за защита от дискриминация остава ограничен, поради това, че хората не са запознати както с правата си по закона, така и с процедурите пред съдилищата и пред Комисията.

Законът за защита срещу дискриминацията осигурява защита както за физическите лица, така и за юридически лица – по отношение на техния членски състав или заетите в тях лица. Предложени са дефиниции на понятията **пряка и непряка дискриминация, тормоз, включително сексуален тормоз, расова сегрегация и преследване**¹. Също така, като дискриминация се определя **изграждането и поддържането на архитектурна среда, която затруднява достъпа на лица с увреждания до обществени места**². Законът съдържа и разпоредби, които определят изключенията от общия принцип на не-дискриминация. Те са съобразени с изискванията на Европейските директиви. Така приетият закон е в хармония с Директивите на Съвета на Европейския съюз 2000/43³, 2000/78⁴, 2002/73, които задават настоящите стандарти на анти-дискриминационна защита в Европа. Той отговаря и на приоритетите на Рамковата програма за равнопоставено интегриране на ромите в българското общество. Законът консолидира анти-дискриминационните разпоредби, досега съществували в българското законодателство в единен текст, което подобрява възможностите за ефективна защита на практика.

¹ Дефиницията на пряка дискриминация, която българският закон дава, е в съответствие с изискванията на двете директиви. Дефиницията на непряка дискриминация полага принципа на пропорционалността като ограничение „...и средствата за постигане на целта са подходящи и необходими...“. Това е в съответствие с принципа за пропорционалност и изискването на чл. чл. 2, пар. б) на двете директиви. Дефиницията на тормоз е в съгласие с изискванията на директивите, както и дефиницията на „подбуждане към дискриминация“, която също отразява концепцията на двете директиви по проблема.

² Една от критиките към Закона за непълно съответствие в евро-стандартите се отнася до непълното съответствие с концепцията за „reasonable accommodation“ по отношение на лицата с увреждане. Отражена в чл. 5 на Директива 2000/78. Според Закона за защита срещу дискриминацията нарушение представлява само ограничаването на достъпа на лица с увреждания до обществени места, докато директивата се отнася ясно и до частния сектор.

³ Директива 2000/43/ЕС от 29 юни 2000 г. Създаваща основна рамка на равно третиране на всеки, независимо от расата или етническия произход.

⁴ Директива 2000/78/ЕС от 27 ноември 2000г. създаваща основна рамка за равно третиране при заетостта и професията

Някои от принципните разпоредби на закона бяха наречени "революционни" за българската правна система. Като най-удачен пример в това отношение може да се посочи разпоредбата на чл. 9 от закона, която се отнася към обръщане на доказателствената тежест в случаи, в които се претендира нарушаване на правото на равно третиране⁵. Друга иновативна разпоредба се съдържа в алинея 3 на чл. 71 от Закона /частта за съдебно производство/. Тази разпоредба даде възможност на юридически лица с нестопанска цел, които са регистрирани в обществена полза да инициират съдебни дела от свое собствено име, като се конституират като ищци в случаите, в които се твърди нарушаване на правата на мнозина. Защитената "Глава втора" на закона дефинира основните сфери на защита от дискриминация и е разделена съответно на три раздела: Защита при упражняване правото на труд, Защита при упражняване правото на обучение и образование и Защита при упражняване на други права, която касае ползване на обществени услуги.

Един от основните проблеми ромската общност в София е ниската правна култура, което рефлектира върху непознаване на правните възможности за защита. От друга страна общността е жертва на дискриминационно и нетолерантно отношение както от страна на обществото, така и от страна на държавни и общински институции, частни фирми и лица предлагащи услуги. Това поставя ромите в неравностойно положение спрямо останалата част от населението. Поставена в такова положение, тази общност се нуждае от квалифицирана правна помощ в случаи на дискриминация и нарушаване на основни човешки права. Необходимо е и да се осигури правно образование за общността, както и условия за решаване на правните ѝ проблеми с правни средства.

⁵ Разпоредбата е от особена важност, тъй като създава по-благоприятни условия за защита на правото на равно третиране на жертвите на дискриминация, отколкото при принципното положение на ищеца в българското гражданско съдопроизводство. На основание на общите принципи и разпоредби на българския Гражданско – процесуален кодекс, ищецът следва да направи пълно доказване на своето твърдяно право, докато ответникът може да остане в напълно пасивна позиция и все пак да спечели съдебния спор, ако ищецът не успее да проведе пълно доказване. Според специалната процесуална разпоредба на Закона за защита срещу дискриминацията обаче, за ищецът е достатъчно да докаже пред съда факти, от които може да се направи извод, че е налице дискриминация, и при положение, че успее да стори това, в тежест на ответника се прехвърля да докаже, че не е нарушил правото на равно третиране. Това преразпределение на доказателствената тежест се постигна в българския закон като отговор на изискването на Европейските директиви и практически даде много по-голям шанс на жертвите на твърдяна дискриминация да успеят в процеса за доказване на своето право. Разпоредбата е резултат на анализа на дългогодишната практика по анти-дискриминационни производства на редица европейски страни, в рамките на която практика се е доказало, че в повечето случаи доказателствата и доказателствените средства се намират в притежание на ответника и е в негова власт и възможност да ги представи на съда, ако прецени, че ще му помогнат да защити позицията си.

Законът създава специализирана *Комисия за защита от дискриминацията*. Тя е съставена от 9 члена, петима – избрани от Парламента и четирима – назначени от Президента на Републиката. Ролята на Комисията е многопластова. Тя следва да се занимава с производства по оплаквания от дискриминация и да налага административни санкции, но също така да осъществява цялостен контрол по спазването на закона, да подготвя доклади, препоръки и проучвания, да провежда обучения⁶. Няколко са разпоредбите, които дават основание да се заключи, че конституирането на Комисията ще допринесе в процеса на защита на правата на жертвите на дискриминация. Първо – Комисията следва да заседава по случаи на твърдена дискриминация в състави от по трима комисионери, като съставите, които се формират се специализират да се занимават с различни видове дискриминация⁷. Наличието на специализиран състав следва да резултира в създаване на повече доверие в професионализма на комисионерите у жертвите на твърдена дискриминация. Освен това за разлика от съдебното производство, за иницирането на което е необходимо жертвата на твърдена дискриминация да заведе искова молба, *Комисията за защита срещу дискриминацията* ще има възможност да иницира производство както по оплакване на пострадал, така и по сигнал на трето лице /физическо или юридическо – т.е. включително и неправителствена организация/, както и да се самосезира в случаи, в които ѝ е станал известен факт на дискриминация⁸. Тези възможности – за инициране на производство от трето лице, както и от самата Комисия без съмнение са в състояние да допринесат за създаването на практика по случаи на дискриминация, тъй като чрез тях може да се

⁶ Според изискванията на Закона за защита срещу дискриминацията (ЗЗДискр., Преходни и заключителни разпоредби § 2. В тримесечен срок от влизането в сила на закона Народното събрание избира, а президентът назначава своята квота от членовете на комисията. Заб. Законът е в сила от 1.01.2004 г.), Комисията следваше да бъде конституирана в срок до 31 март 2004 г. На практика обаче, Комисията се създаде непосредствено преди провеждането на парламентарни избори 2005, тоест с повече от една година закъснение. До края на 2005 г. Комисията практически не изпълняваше функциите и отговорностите, които са ѝ вменени със закона. Това е резултат както от недостатъчната активност на самите членове на Комисията, така и от изключително несериозната отношение, което се демонстрира от висшата държавна администрация по отношение на организиране на работата на новосъздадения орган. Членовете на Комисията бяха избрани/назначени без каквито и да било консултации с граждански организации в страната, което резултира в избор, в който се наблюдава липса на достатъчна мотивация, компетентност и правилно разбиране както на проблематиката, свързана с правото на равно третиране в страната, така и със самите задължения на Комисията.

⁷ ЗЗДискр., чл. 48 (2) Председателят на комисията определя постоянни състави, които се специализират в материята по дискриминация:

1. на етническа и расова основа;
2. на основата на пол;
3. на основата на други признаци по чл. 4, ал. 1.

⁸ ЗЗДискр., Чл. 50. Производство пред комисията се образува по:

1. жалба на засегнатите лица;
2. инициатива на комисията;
3. сигнали на физически и юридически лица, на държавни и общински органи.

преодолее проблема с нежеланието и страха на самите засегнати да иницират производство по защита на правата си. В такъв случай и при натрупване на известен брой позитивни решения, това би могло да изиграе катализираща роля и да мобилизира и окуражи самите жертви на дискриминация да защитават правата си с предвидените от закона средства.

В момента отговорността за правилната работа по закона и създаването на добри съдебни практики лежи върху всички нас. Това модерно средство за защита на правото на равно третиране не бива да остане само парче хартия, с която никой не се съобразява. Отговорността наистина е голяма, тъй като наредбата е все още нова и стартовата практика по нея ще зададе рамки, върху които ще се гради последващата практика. На този етап хората, които си позволяват дискриминационни действия, особено по отношение на ромското малцинство в София, често пъти дори не се опитват да скрият своите нагласи. Трябва да е ясно обаче, особено след като първите съдебни решения станаха факт, че такива хора вече са научили, че могат да бъдат осъдени за дискриминация, и вероятно ще «израснат» от директното към доста по-изтънчено и прикрито дискриминационно поведение, което от своя страна ще направи доказването на дискриминация още по-трудно. Българското общество и българските институции трябва да бъдат научени да спазват разпоредбите на анти-дискриминационните документи и да уважават правото на равно третиране на всички защитени от закона и наредбите групи. Жертвите на дискриминация заслужават защита на своите права и е наша отговорност и привилегия да им осигурим тази защита, която законът им е дал.

2.7 СПОРТИ МЛАДЕЖКИ ДЕЙНОСТИ

Присъединяването на България към голямото европейско семейство изисква не само определени ангажменти и отговорности от страна на управляващите, но също така и личната мотивация на обществеността за интегриране в обединена Европа. Когато говорим за изолирани групи от обществото, тогава проблема става още по-сериозен. Животът в ромската махала по никакъв начин не дава на жителите да развият каквито и да са дейности, свързани с развитието на самите хора, да не говорим за утвърждаване на ценностите на гражданското общество. Опитът до момента показва, че ромските активисти и организации все по-рядко работят с общността в кварталите, там където проблемите са най-злободневни. От това произтича и проблема с изолацията и липсата на контакти извън затворената общност на ромите младежи, живеещи в ромските квартали на територията на град София. Всеки път когато екипът на комисията по „Спорт и младежки дейности” се среща с ромски младежи този проблем

неминуемо се засяга. Масово ромските младежи имат проблем с комуникациите и определено считат, че реализирането на устойчиви дейности в областта на спорта, изучаването на езици и компютри и межкултурното сътрудничество ще доведат да утвърждаване на демократичните ценности за осигуряване на равни възможности за всички.

След анализиране на свършеното до момента Комисията е на мнение, че част от проблемите остават на дневен ред и днес, част от тях са решени, а много други са възникнали и предстои тяхното решаване.

Един от проблемите, който стои пред всички млади хора, не само ромските младежи, е свободното време. Ако за Аристотел свободното време е било синоним на време за размисление и щастие - привилегия на висшата класа, то днес свободното време често е синоним на извънработно време. То включва участието или наблюдаването на дейности, които имат за цел да възстановят и ободрят хората, да подействат емоционално, да развият духовното и физическо начало на човека. Тези дейности са контраст на онова, което човек извършва в процеса на трудовата си дейност и допринасят за неговия физически и емоционален баланс. В повечето европейски страни изучаването на свободното време е свързано с термина *leisure studies*. В американските изследвания тези дейности са особени и квалифицирани като „култура и възстановяване“ (*culture and recreation*). В зависимост от характера си, дейностите могат да са свързани със спорт, развлечения и придобиване на нови знания и умения. Открояват се два аспекта на проблемите:

- макроаспект – в който се разглеждат предимно въпросите, свързани с мястото на заниманията в свободното време, държавното подпомагане на спортните дейности, развлечения и неформално образование, развитието на пазарните принципи, взаимоотношенията между бизнеса и спорта, институциите, които развиват дейности, свързани със свободното време и неправителствените организации.
- микроаспект – в който се разглеждат особеностите на организацията на свободното време – спорт, развлечения и неформално образование, мястото и ролята на организаторите, треньорите и мениджърите, прилагането на управленски подходи и принципи, на различни маркетингови и финансови механизми към различните спорни, образователни и развлекателни организации.

За младежите в ромските квартали възможностите в свободното време са силно ограничени. Те с удоволствие спортуват и имат примера на изявените ромски спортисти, но спортните занимания не са достъпни за всички.

Все още основен проблем за развитието на активна спортна дейност е липсата на възможности за изграждане на материална база за развитие на спорта сред младежите в ромските квартали. Оказва се че администрацията не разполага с подобна инвестиционна програма и това създава пречки за отдаването на терени, на които да бъдат направени инвестиции за изграждането им. Причина е и липсата на сграден фонд, който да бъде използван за спортни дейности. Друг проблем остава липсата на мотивация сред младежите да се включат в спортни занимания, като възпиталена мярка у подрастващите. Липсата на функциониращи отбори по различни спортове в рамките на обособените квартали е пречка за намаляването на антиобществените прояви сред младежите, които използват свободното си време нецелесъобразно. Недостатъчно се работи за масовизиране на спорта – задължение на администрацията, образователните и спортни институции. Недостатъчно е и екологичното образование на младите хора в кварталите и работат по проекти за подобряване на средата за живот. Недостатъчно и неатрактивно се работи за образование и превенция на зависимости сред децата и младежите. Значителен напредък е постигнат по отношение на обучението по неформални човешки права и межкултурно сътрудничество, но все още стои бариерата за приемане на различието.

Комисията смята че 2007 като година на равните възможности и международната кампания „Всички различни, всички равни” могат да вземат достойно място в бъдещите планове за развитие на дейностите по това направление на Общинската стратегия.

III ЧАСТ : SWAT АНАЛИЗ (СИЛНИ И СЛАБИ СТРАНИ)

СИЛНИ СТРАНИ	СЛАБИ СТРАНИ
Изградено партньорство със Столична община - диалог между страните – НПО. Столична община и неформалните членове на Обществения съвет в условия на прозрачност, ангажираност и отговорност.	Липса на добре функциониращи местни административни звена в ромските квартали
Изградени партньорски отношения с районните администраци, където има компактно ромско население	Липса на мотивация сред ромите за участие в граждански инициативи
Създаден и утвърден работещ изпълнителен орган - Обществен съвет - натрупан опит за решаване на проблемите на общността.	Лошо състояние на социалната и инженерия инфраструктура в ромските квартали
Създадена коалиция от ромски и не – ромски неправителствени организации	Остаряла образователна инфраструктура в ромските квартали
Наличие на човешки ресурс – експерти по направления	Висока гъстота на населението в ромските квартали
Наличие на организационен капацитет за изпълнение на програми и проекти	Наличие на замърсени територии – нерегламентирани сметища
Членство в управителни и консултативни органи на местно, областно, национално, европейско и международно ниво.	Големи различия в професионалната подготовка на ромите и търсенето на квалифицирани кадри на пазара на труда.
ВЪЗМОЖНОСТИ	ЗАПЛАХИ
Достъп до финансиращи програми	Слаба координация между районните администрации и НПО
Достъп до актуална информация за структурните фондове на ЕС	Липса на финансови средства
Укрепване на връзките с европейски и международни институции, работещи по проблемите на ромите – Международен ромски съюз, Европейски форум на ромите и пътуващите към Съвета на Европа, Европейски ромски информационен офис към ЕК.	Непознаване на принципите от администрацията и НПО за изграждане на публично – частно партньорство
Подобряване на регионите, населявани от роми	

**IV ЧАСТ : СТРАТЕГИЧЕСКИ ЦЕЛИ, ПРИРИТЕТИ И ОПЕРАЦИИ
(МЕРКИ) ПО НАПРАВЛЕНИЯТА НА СТРАТЕГИЯТА.**

СТРАТЕГИЧЕСКА ЦЕЛ:

Създаване на условия за реализиране на Рамковата програма за интерграция на ромите в българското общество и приоритетите по Десетилетието на ромското включване 2005 – 2015 г. на местно ниво.

2. ПРИОРИТЕТИ.

2.1 „Жилищна политика и инфраструктура”

- Подобряване на жилищните условия на ромите в Столична община;
- Благоустрояване на кварталите в гр. София с преобладаващо ромско население;
- Регулиране на териториите и подобряване на съществуващата и изграждане на нова техническа инфраструктура.

2.2 „Образование”

- Гарантиране правото на равен достъп до образованието;
- По-висока степен и качество на образователните услуги;
- Създаване на условия за обхващане на деца от ромската общност на възраст от 3 до 6 г.;
- Обхващане (100%) на децата в училище и профилактика срещу отпадане и повтаряне на класа;
- Мотивиране на родителите и децата от ромската общност към образованието като ценност;
- Работа с родители от мнозинството за ефективна интеграция на деца от различни етноси в образователните институции;
- Създаване на условия за ефективна подкрепяща среда в образователните институции;
- Ускоряване процесът на десегрегация на обособените училища;
- Повишаване квалификацията на учителите;
- Постепенно закриване на помощните учнища;
- Подобряване на материалната база.

- Популяризиране на общинската политика, насочена към образованието.

2.3 „Социална политика и заетост”

- Превенция на изоставянето на деца;
- Намаляване броя на децата, жертви на домашно насилие;
- Оптимизиране работата на институциите срещу експлоатацията на детския труд;
- Повишаване на пригодността за заетост на неграмотни и с ниска грамотност безработни лица;
- Повишаване на конкурентноспособността на ромите на пазара на труда;
- Насърчаване на заетостта и предприемачеството сред ромската общност;
- Намаляване зависимостта на ромската група от съществуващите системи за социално подпомагане;
- Разширяване социалното участие и представителство на ромската група на местно и регионално ниво;
- Създаване предпоставки за устойчиво човешко развитие в ромската група.

2.4 „Здравеопазване”

- Повишаване на броя на здравно-осигурените лица;
- Оптимизиране на профилактичните програми детско здравеопазване и имунопрофилактика;
- Майчино здравеопазване;
- Профилактика на социалнозначими заболявания като сърдечно-съдови, мозъчно-съдови, онкологични и други;
- Намаляване разпространението на туберкулозата в ромските квартали;
- Повишаване здравната информираност и здравната култура на ромите;
- Проследяване на здравния статус на ромския етнос.

2.5 „Култура”

- Съхраняване, развитие и утвърждаване на ромската култура;
- Популяризиране на ромската култура.

2.6 „Човешки права и обществена сигурност”

- Подобряване на осъществяването на анти-дискриминационното законодателство на местно ниво;
- Повишаване на правните знания на представителите на местната администрация и съдебната система по отношение на анти-дискриминационното законодателство;
- Осигуряване на правно и гражданско образование на ромската общност.

2.7 „Спорт и младежки дейности”

- Създаване на условия за развитие на активна спортна дейност в ромските квартали;
- Развитие и утвърждаване на спорта и младежките дейности като възпитателна мярка

V ЧАСТ: ОПЕРАЦИИ (МЕРКИ) ПО НАПРАВЛЕНИЯ

3.1 „Жилищна политика и инфраструктура”

- Преглед и анализ на съществуващите наредби в СО, регламентиращи жилищната политика в столицата /МРРБ – наредби/паралел между СО и МРРБ/;
- Разработване, приемане и реализиране на общински жилищни програми за социално слаби семейства от етнически групи с активното участие на общността.*;
- Проучване на възможностите за узаконяване на масивни постройки, които да отговарят на строителните норми, да се предприемат действия за тяхното легализиране, като се извършат ЧИЗРП и КЗР, там където това е възможно;
- Осигуряване на целеви средства за ремонт на общински жилища;
- Изграждане на зелени площи, градинки и детски съоръжения в ромските квартали с активното участие на НПО и фирми;
- Въвеждане на схемата за разделно събиране на отпадъците в ромските квартали;
- Оптимизиране на транспортната схема на градския транспорт с оглед по-доброто обслужване на населението в ромските квартали;
- Изработване и попълване на кадастрални карти и планове и изработване на ПЧП на застроени територии с преобладаващо ромско население;
- Поетапно изграждане на водоснабдителни и канализационни мрежи в ромските квартали;
- Провеждане на информационни и образователни кампании сред ромското население за възможностите за достъп до качествено жилище и жилищна среда - консултации за картотекиране, актуализиране на картотеки, реда и начина за придобиване на общински жилища;
- Изграждане на жилища за ромската общност с активното участие на ромите в процеса на строителство на същите.

*Точка 1 от Приложение към чл.3, ал.2 от Закона за устройството и застрояването на Столична община

3.2 „Образование”

- Обхващане на всички деца в предучилищни заведения и подготвителни класове;
- Подобряване системата за движението на учениците (по местоживеене и между училищата);
- Оптимизиране на капацитета на детските градини;
- Засилено внимание към критическите прагове за отпадане от училище (IV и VII кл.);
- Разширяване мрежата от извънкласни и извънучилищни дейности в областта на здравната и екологична култура;
- Въвеждане на целодневна организация на учебния процес;
- Подобряване системата за професионална ориентация и подготовка на учениците;
- Осигуряване на курсове за квалификация на учителите и обвързването и с материални стимули;
- Подготовка на асистент учители и назначаването им в подготвителните класове;
- Ресурсно/щатно осигуряване на мултидисциплинарни екипи – педагогически съветници, ресурсни учители, помощник на учителя;
- Работа с родителите за положително мотивиране към образованието на децата им, вкл. Прилагане мерките на ЗНП;
- Организиране и провеждане на регулярни срещи с родители от мнозинството с цел постигане на заложените приоритети за ефективна интеграция на децата от малцинството.
- Радикално подобряване на учебния процес в обособените (ромски) училища;
- Разработване на оперативни програми за десегрегация на обособените и помощните училища;
- Осигуряване на транспорт за децата от началната училищна степен до смесените училища;
- Разработване на съвместни проекти в партньорство: община, училище, НПО;
- Радикално подобряване на материалната база на училищата.
- Разработване на годишни комуникационни кампании за популяризиране на общинската политика за интеграция на ромите и повишаване на чувствителността на обществеността към проблема.

3.3 „Социална политика и заетост”

- Инициране на законодателни промени в Закона за семейните помощи;
- Мотивационни кампании за грижа към децата;
- Разкриване на комплекси за социални услуги за деца и семейства в ромските квартали;
- Провеждане на обучителни модели в грижа към детето;
- Медийна кампания срещу домашното насилие;
- Разкриване на център за обществена подкрепа;
- Организиране на кръгли маси между институции, работещи по проблемите срещу експлоатацията на детския труд;
- Реализиране на програми за ограмотяване и подобряване грамотността;
- Създаване и развитие на Център за занаяти в София - курсове за преквалификация и квалификация по професии, актуални на пазара на труда;
- Мотивационни програми за предприемачество;
- Информирание и мотивиране на бенефициентите за възможностите за професионално обучение, стартиране на собствен бизнес или посредничество при наемане на работа
- Участие в разработване на политики за заетост и социално подпомагане на местно и регионално ниво;
- Реализиране на програми за семейно планиране.

3.4 „Здравеопазване”

- Инициране на законодателни промени в Закона на здравето осигуряване;
- Обучение и назначаване на здравни медиатори;
- Обучение на млади майки;
- Подобряване достъпа до специализирана медицинска помощ;
- Повишаване броя на имунизирани деца;
- Създаване на групи за взаимопомощ;
- Оптимизиране наблюдението на бременността;
- Инициране на законодателни промени за здравно осигуряване на всички бременни жени, независимо от техния статус;
- Намаляване на рисковите фактори, водещи до тези заболявания - правилно лечение на хипертония, днабет, дислипидемия и др.;

- Провеждане на здравно-информационни и образователни кампании във връзка с тези заболявания;
- Провеждане на скрининги за туберкулоза – флуорограф и манту;
- Обхващане на лицата, контактни със болните от туберкулоза - флуорограф и манту;
- Мониториране терапията на заболелите лица;
- Провеждане на здравно-информационни кампании;
- Включване на медиаторите в профилактична програма съвместно с областния диспансер на гр. София;
- Провеждане на здравно-информационни събития по време на празници, значими за ромския етнос;
- Здравни беседи в училищата и детските градини;
- Разработване на методика за оценка на здравния профил на ромите.

3.5 „Култура”

- Създаване на условия за развитие на школи по изкуствата, езикови школи, различни самодейни състави, ръководени от квалифицирани професионалисти в местните читалища;
- Създаване на условия за увеличаване на библиотечния фонд към читалищата и осигуряване на абонамент за периодичен печат;
- Разработване на стратегии и програми за набиране на средства за развитие на дейностите в читалищата в ромските квартали;
- Обучение на настоятелствата и НПО организациите, които работят в сътрудничество;
- Честване на традиционни ромски празници;
- Организиране и провеждане на международни срещи и уъркшопове с известни ромски творци и участие на ромски творци от България в международни срещи, пленери, уъркшопове, летни арт академии и др.;
- Съставяне на база данни за ромски творци, за творчеството им и техните произведения, студентите във ВУЗ по изкуства и ученици в средните училища по изкуства;
- Провеждане на концерти и спектакли в столицата и страната;
- Провеждане на литературни четения, срещи с ромски творци;
- Участия в национални и международни фестивали за ромска култура и изкуства;
- Развитие на издателска дейност;
- Реализиране на публични и медийни кампании за популяризиране на ромската култура.

3.6 Човешки права и обществена сигурност

- Създаване на смесена комисия за мониторинг по изпълнение на Антидискриминационното законодателство на местно ниво, състояща се от представители на НПО, СО, СОС и представител на Комисията за защита от дискриминация;
- Работа с представители на институциите в областта на човешките права;
- Образователни кампании за ромската общност в областта на човешките права;
- Правни консултации и правно представителство в случаи на дискриминация на етническа основа и нарушаване на основни човешки права;
- Създаване на съдебна практика по дела, касаещи дискриминация на етническа основа;
- Публични информационни кампании на комисията.

3.7 Спорт и младежки дейности

- Създаване на спортни отбори по различни спортни дисциплини в ромските квартали, където липсват такива. Активна работа за масовизиране на спорта;
- Обновяване на спортните съоръжения и терени в ромските квартали, там където има такива;
- Изграждане на спортни съоръжения в ромските квартали, където има такава възможност;
- Участие на ромски отбори в първенства и турнири чрез отдел "Младежки дейности, спорт и туризъм" на СО;
- Изготвяне на годишен "Спортен календар";
- Реализиране на дейности в областта на межкултурното сътрудничество и неформално обучение по човешки права;
- Реализиране на дейности, свързани са образованието и превенцията на зависимости сред децата и младежите;
- Реализиране на дейности в областта на половото равенство в съответствие с европейската практика /по модел на Съвета на Европа/.
- Реализиране на дейности за неформално екологично образование на младите хора в кварталите и работа по проекти за подобряване на средата за живот;
- Създаване на младежки клубове в ромските квартали с участието на ромски младежки организационни, НПО, представители на институциите.

VI ЧАСТ : КООРДИНАЦИЯ И МОНИТОРИНГ

6.1 Координация

Организацията за изпълнение на **Общинската стратегия по Десетилетие на ромското включване в София** включва дейността на основните органи на Обществения съвет, съгласно Правилата за организацията и дейността на Обществения съвет по реализация на ОПРРОС, именно: Общо събрание на Обществения съвет по реализация на ОПРРОС, Оперативен съвет, председател, двама заместник председатели, секретар на Оперативния съвет постоянни комисии към ОС, както и Координационното звено, състоящо се от главен експерт, координатор и технически сътрудник.

Общото събрание на Обществения съвет се състои от всички негови членове. Членовете му участват в разработването, актуализирането и реалното изпълнение на инициативите, заложен в стратегията. Целта му е да осъществява сътрудничество, координация и консултации между Столична община, централни държавни органи и ведомства и неправителствени организации, с цел реализиране на Общинската програма за развитие на ромската общност в София (ОПРРОС) приета от Столичния общински съвет. Общото събрание: приема и одобрява стратегия за управление на ОПРРОС и определя нейните конкретни планове и задачи за изпълнение, определя приоритети, координира и контролира осъществяването им; Избира от своя състав председател, двама заместник-председатели и секретар на Оперативния съвет за срок от 2 /две/ години, като няма ограничения в броя на мандатите; създава постоянни комисии по отделните направления в ОПРРОС - определя броя, наименованията и състава им; създава временни комисии по конкретни обществено значими проблеми, при необходимост от експертни оценки; кани външни експерти по предложение на постоянните комисии, като на експертите се заплаща след одобрение от Оперативния съвет, в съответствие с прнетите бюджетни средства; реализира изпълнението на задачите, заложен в ОПРРОС; приема, изменя и допълва Правилата за устройство и организация на работата на Обществения съвет, Определя състава на Оперативния съвет. Приема отчета на Оперативния съвет за преходната година и одобрява предложения от Оперативния съвет, проекто-план за дейностите и проекто-бюджет за предстоящата година. на постоянните комисии по направленията.

Оперативният съвет ръководи цялостната оперативна дейност на Обществения съвет в периода между заседанията на Общото събрание. Той се състои от председател, двама заместник председатели, секретар и ръководителите на постоянните комисии. Всяка година до 15 ноември

внося за разглеждане и за одобрение в Общото събрание проекто-план за дейностите и проекто-бюджет за следващата година. Определя и одобрява заплащането на външни експерти, в съответствие с приетите бюджетни средства, когато има предложение от постоянните комисии и то е одобрено от Общото събрание. Утвърждава състава на временните експертни комисии по отделните направления на ОПРРОС. При необходимост внася проект за актуализация на плана за дейности и бюджета.

Председателят на Оперативния съвет ръководи, организира и координира цялостната политика по изпълнението на Общинската стратегия за развитие на ромите. Активно работи по организиране на разработването, съгласуването и изпълнението на Общинската стратегия за развитие на ромите. Внася одобрената от Общото събрание стратегията за разглеждане и обсъждане от постоянните комисии към Обществения съвет, както и в постоянните комисии на Столичен общински съвет и администрацията на кмета на СО. Внася одобрените от Общото събрание годишните отчети до председателя на СОС и постоянниата комисия по Обществен ред и сигурност на СОС. За осъществяването на дейности по стратегията Председателят има право да сключва необходимите споразумения със съответните предствители на местната и държавна власт, след одобрението на Общото събрание.

Постоянните комисии изпълняваат одобрения от Общото събрание и СОС план за дейностите, в частта, отнасяща се до тях. Комисиите дават становища по проблеми, писма и материали на конкретното направление, разпределени от председателя на Оперативния съвет. Всяка година до 1 ноември комисииите представят писмен отчет пред Оперативния съвет, както и разработват и предлагат на Оперативния съвет проекто-план за дейностите и проекто-бюджет за работата на комисииите за следваща година.

Координационното звено, състоящо се от главен експерт, координатор и технически сътрудник, организират и координират изпълнението на дейностите по реализиране на стратегията. Дават становища по проблеми, свързани с изпълнението на дейностите по съответните направления. Отговаря за цялостното логистично осигуряване на изпълнението на дейностите по направленията. Изготвя заявки и ги внася в СО.

6.2 Мониторинг и оценка

Целта на мониторинга е да следи за постигането на измерими резултати от дейността по изпълнението на стратегията. Натрупването на информация за резултати от дейността е основен фундамент за извършването на оценка, а на

по – късен етап и актуализирането на дейности, които следва да претърпят промени поради настъпили изменения на обстоятелствата в и вън от прекия бенефициент.

Наблюдението за изпълнението на стратегията се извършва от Общото събрание на Обществения съвет към Столична община както и от постоянната комисия по Обществен ред и сигурност на Столичен общински съвет.

За да може да се наблюдава изпълнението на Стратегията и да се прави оценка на извършената работа са необходими индикатори, чрез които това да става възможно. Индикаторите за проверка са описани в Индикативната финансова таблица.

Основните източници за изпълнението на Стратегията са годишните отчети, внесени до Председателя на СОС и постоянната комисия по Обществен ред и сигурност на СОС; неправителствените организации, членове на Обществения съвет, които пряко са участвали в изпълнението на конкретни дейности, залегнали в стратегията; координационното звено, което разполага с писмен архив от провеждането на всяко заседание на Обществения съвет или постоянните комисии; предишни осъществени проекти и програми на местно ниво; статистически данни, предоставени от районните администрации.

VII ЧАСТ: СПИСЪК НА ПАРТНЬОРИТЕ

1. СТОЛИЧНА ОБЩИНА
2. РОС "КУПАТЕ"
3. СДРУЖЕНИЕ НАЦИОНАЛЕН РОМСКИ ЦЕНТЪР „СВЕТИ ГЕОРГИ"
4. ФОНДАЦИЯ "ЕТНОПАЛИТРА"
5. ФОНДАЦИЯ "ПОДКРЕПА ЗА РОМИТЕ"
6. БФМОР "ДАЙВЪРСИТИ"
7. АСОЦИАЦИЯ "SOS-РОМИ"
8. ФОНДАЦИЯ "РОМСКА ИНИЦИАТИВА"
9. ФОНДАЦИЯ "УСТОЙЧИВО РАЗВИТИЕ"
10. ФОНДАЦИЯ "РОМАНИ БАХ"
11. ПРОЕКТ ПРАВА НА ЧОВЕКА
12. ФОНДАЦИЯ "ВИТА РОМАНО-2001"
13. ФОНДАЦИЯ "СОЦИАЛНА ЗАЩИТА НА РОМИТЕ В БЪЛГАРИЯ"
14. ФОНДАЦИЯ "РОМСКА ИНТЕГРАЦИЯ"
15. БЪЛГАРСКА АСОЦИАЦИЯ ПО ЧЕТЕНЕ
16. СТОЛИЧЕН ПЕДАГОГИЧЕСКИ КЛУБ
17. ФОНДАЦИЯ "ЗДРАВЕ И СОЦИАЛНА СРЕДА"
18. ОСК "РОМА – М"
19. СПОРТЕН КЛУБ "ШУВЛЕ"
20. ФОНДАЦИЯ "КХАМ"
21. СДРУЖЕНИЕ „РАЗНООБРАЗНИ И РАВНИ"
22. СДРУЖЕНИЕ „ИНИЦИАТИВА ЗА РАВНИ ВЪЗМОЖНОСТИ"
23. ФОНДАЦИЯ „ЗДРАВНИ ПРОБЛЕМИ НА МАЛЦИНСТВОТА"

СТОЛИЧЕН ОБЩИНСКИ СЪВЕТ

ПРИЕТА С РЕШЕНИЕ № 884 ПО ПРОТОКОЛ № 119/28.09.2007 г.
Л. 45 ОТ ВС.Л. 60

ПРИОРИТЕТИ	МЕРКИ	СРЕДСТВА							ИЗТОЧНИЦИ	ОТГОВОРНИК	ИНДИКАТОРИ
		2007	2008	2009	2010	2011	2012	2013			
<ul style="list-style-type: none"> Подобряване на жилищните условия на ромите в Столична община. Благоустрояване на кварталите в гр. София с преобладаващо ромско население. Регулиране на териториите и подобряване на съществуващата и изграждане на нова техническа инфраструктура. 	Преглед и анализ на съществуващите наредби в СО, регламентиращи жилищната политика в столицата /МРРБ – наредби/паралел между СО и МРРБ/.	<p>Съгласно бюджетни разчети на Столична община, средствата за управление по Стратегията и възможностите за привличане на средства по СФ и европейските програми.</p>	МРРБ	СО, ОППРОС	Разработена и изпълнена програма за подобряване жилищните условия на ромите. Построени 2 000 жилища за 10 000 потребителн.						
	Разработване, приемане и реализиране на общински жилищни програми за социално слаби семейства от етнически групи с активното участие на общността.										
	Проучване на възможностите за узаконяване на масивни постройки, които да отговарят на строителните норми, да се предприемат действия за тяхното легализиране, като се извършат ЧИЗРП и КЗР, там където това е възможно.										
Осигуряване на целеви средства за ремонт на общински жилища.											
Изграждане на зелени площи, градинки и детски съоръжения в ромските квартали с активното участие на НПО и фирми.										Брой изградени зелени площи, брой изградени детски съоръжения, брой осигурени контейнери за разделно събиране, състояни е на благоустрояните ромски квартали в София	
Въвеждане на схемата за разделно събиране на отпадъците в ромските квартали.										СО ОППРОС	
Оптимизиране на транспортната схема на градския транспорт с оглед по-добро обслужване на населението в ромските квартали.										МРРБ, ОПТР (ЕФТР)	
										Съгласно бюджетни разчети на Столична община, средствата за управление по Стратегията и възможностите за привличане на средства по СФ и европейските програми.	

Индикативна финансова таблица 2007 - 2013 г.

Направление "Жилищна политика и инфраструктура"

VIII ЧАСТ ИНДИКАТИВНА ФИНАНСОВА ТАБЛИЦА ПО НАПРАВЛЕНИЯ

СТОЛИЧЕН ОБЩИНСКИ СЪВЕТ

ПРИЕТА С РЕШЕНИЕ № 884 по Протокол № 119/28.09.2007 г,
Л. 46 от ВС.Л. 60

ПРИОРИТЕТИ	МЕРКИ	СРЕДСТВА						ИЗТОЧНИЦИ	ОТГОВОРНИК	ИНДИКАТОРИ
		2007	2008	2009	2010	2011	2012 2013			
	Изработване и поглъване на кадастрални карти и планове и изработване на ПУП на застроени територии с преобладаващо ромско население.	Съгласно бюджетни разчети на Столична община, средствата за управление по Стратегията и възможностите за привличане на средства по СФ и европейските програми.						МРРБ, ОПРР (ЕФРР)	СО ОППРОС	Регулирани територии Подобрена и изградена нова техническа инфраструктура в ромските квартали
	Поетапно изграждане на водоснабдителни и канализационни мрежи в ромските квартали **									
	Провеждане на информационни и образователни кампании сред ромското население за възможностите за достъп до качествено жилище и жилищна среда - консултации за картогекиране, актуализиране на картотеки, реда и начина за придобиване на общински жилища.									
	Изграждане на жилища за ромската общност с активно участие на ромите в процеса на строителство на същите.									

* Реализиране на I етап (нилоден проект) от Специализираната програма за ревитализация на проблемните квартали на територията на гр. София, обитавани предимно от ромско население в София.

1. "Селище за временно настаняване на 800 човека"	1	5624721.00	5624721.00
2. Инфраструктура	1	5827697.00	5827697.00
3. Постоянни жилища	1	12159478.00	12159478.00
			23611896.00

** За реализирането на тази дейност комисията ще води преговори със "Софийска вода" АД

Индикативна финансова таблица 2007 - 2013 г.

Направление "Жилищна политика и инфраструктура"

VIII ЧАСТ ИНДИКАТИВНА ФИНАНСОВА ТАБЛИЦА ПО НАПРАВЛЕНИЯ

ПРИОРИТЕТИ	ДЕЙНОСТИ	БЮДЖЕТ В ХИЛ. ЛЕВА					ИЗТОЧНИЦИ	ОТГОВОРНИК	ИНДИКАТОРИ
		2007	2008	2009	2010	2011			
<ul style="list-style-type: none"> Гарантиране правото на равен достъп до образованието; По-висока степен и качество на образователните 	Обхващане на всички деца в предучилищни заведения и подготовителни класове;	Съгласно бюджетни разчети на Столична община, средствата за управление по Стратегията и възможностите за привличане на средства по СФ и европейските програми.	МОН, ЦОИДУЕМ, ОПРЧР(ЕСФ), РОФ, външни донори	Комисия "Образование", НПО, училища	Бр. на обхванатите от образованието деца				
	Подобряване системата за движението на учениците (по местоживее и между училищата);	Съгласно бюджетни разчети на Столична община, средствата за управление по Стратегията и възможностите за привличане на средства по СФ и европейските програми.	МОН, ЦОИДУЕМ, ОПРЧР(ЕСФ), РОФ, външни донори	Комисия "Образование", НПО, училища	Разработена транспортна схема				
	Оптимизиране на капацитета на детските градини	Съгласно бюджетни разчети на Столична община, средствата за управление по Стратегията и възможностите за привличане на средства по СФ и европейските програми.	МОН, ЦОИДУЕМ, ОПРЧР(ЕСФ), РОФ, външни донори	Комисия "Образование", НПО, СО, Детски градини	Брой открити нови свободни места, брой записани деца извън настоящите списъци				
	Засилено внимание към критическите прагове за отпадане от училище (IV и VII кл.);	Съгласно бюджетни разчети на Столична община, средствата за управление по Стратегията и възможностите за привличане на средства по СФ и европейските програми.	МОН, ЦОИДУЕМ, ОПРЧР(ЕСФ), РОФ, външни донори	Комисия "Образование", НПО, училища	Брой на децата продължили образованието си в по - горна степен				
<ul style="list-style-type: none"> Гарантиране правото на равен достъп до образованието; По-висока степен и качество на образователните 	Разширяване мрежата от извънкласни и извънучилищни дейности в областта на здравната и екологична култура	Съгласно бюджетни разчети на Столична община, средствата за управление по Стратегията и възможностите за привличане на средства по СФ и европейските програми.	МОН, ЦОИДУЕМ, ОПРЧР(ЕСФ), РОФ, външни донори	Комисия "Образование", НПО, училища	Бр. сформирани групи, бр. деца взели участие				
	Въвеждане на целодневна организация на учебен процес;	Съгласно бюджетни разчети на Столична община, средствата за управление по Стратегията и възможностите за привличане на средства по СФ и европейските програми.	МОН, ЦОИДУЕМ, ОПРЧР(ЕСФ), РОФ, външни донори	Комисия "Образование", НПО, училища	Брой създадени групи за целодневна работа				

СТОЛИЧЕН ОБЩИНСКИ СЪВЕТ

ПРИЕТА С РЕШЕНИЕ № 884 по Протокол № 119/28.09.2007 г.
Л. 48 ОТ ВС.Л.; 60

ПРИОРИТЕТИ	ДЕЙНОСТИ	БЮДЖЕТ В ХИЛ. ЛЕВА					ИЗТОЧНИЦИ	ОТГОВОРНИК	ИНДИКАТОРИ
		2007	2008	2009	2010	2011			
<ul style="list-style-type: none"> услуги; • Създаване на условия за обхващане на деца от ромската общност на възраст от 3 до 6 г.; • Обхващане (100%) на децата в училище и профилатика срещу отпадане и повторяне на класа; • Мотивиране на родителите и децата от ромската общност към образованието като ценност; • Работа с родители от мнозинството за ефективна интеграция на деца от различни етноси в образователните институции; • Създаване на условия за ефективна подкрепа среда в образователните институции; • Ускоряване 	<p>Подобряване системата за професионална ориентация и подготовка на учениците;</p> <p>Осигуряване на курсове за квалификация на учителите и обвързването и с материални стимули;</p> <p>Подготовка на асистент учители и назначаването им в подготовителните класове;</p> <p>Ресурсно/щатно осигуряване на мултидисциплинарни екипи – педагогически съветници, ресурсни учители, помощник на учителя;</p> <p>Работа с родителите за положително мотивиране към образованието на децата им, вкл. Прилагане мерките на ЗНП;</p>	<p>Съгласно бюджетни разчети на Столична община, средствата за управление по Стратегията и възможностите за привличане на средства по СФ и европейските програми.</p> <p>Съгласно бюджетни разчети на Столична община, средствата за управление по Стратегията и възможностите за привличане на средства по СФ и европейските програми.</p> <p>Съгласно бюджетни разчети на Столична община, средствата за управление по Стратегията и възможностите за привличане на средства по СФ и европейските програми.</p> <p>Съгласно бюджетни разчети на Столична община, средствата за управление по Стратегията и възможностите за привличане на средства по СФ и европейските програми.</p> <p>Съгласно бюджетни разчети на Столична община, средствата за управление по Стратегията и възможностите за привличане на средства по СФ и европейските програми.</p>	<p>МОН, ЦОИДУЕМ, ОПРЧР(ЕСФ), РОФ, външни донори</p> <p>МОН, ЦОИДУЕМ, ОПРЧР(ЕСФ), РОФ, външни донори</p> <p>МОН, ЦОИДУЕМ, ОПРЧР(ЕСФ), РОФ, външни донори</p> <p>МОН, ЦОИДУЕМ, ОПРЧР(ЕСФ), РОФ, външни донори</p> <p>МОН, ЦОИДУЕМ, ОПРЧР(ЕСФ), РОФ, външни донори</p>	<p>Комисия "Образование", НПО, училища</p> <p>Комисия "Образование", НПО, училища</p> <p>Комисия "Образование", НПО, училища</p> <p>Комисия "Образование", НПО, СО, училища</p> <p>Комисия "Образование", НПО, СО, училища</p>	<p>Бр. организирани мероприятия, бр. записани ученици в професионални училища</p> <p>Бр. учители, преминали квал. курсове</p> <p>Бр. подготвени учители, бр. заети в образованието</p> <p>Брой назначени педагогически съветници, ресурсни учители, помощник учители</p> <p>Увеличен брой на записаните и останалите в училище деца</p>				

Индикативна финансова таблица 2007 - 2013 г.
Направление "Образование"

VIII ЧАСТ ИНДИКАТИВНА ФИНАНСОВА ТАБЛИЦА ПО НАПРАВЛЕНИЯ

ПРИОРИТЕТИ	ДЕЙНОСТИ	БЮДЖЕТ В ХИЛ. ЛЕВА						ИЗТОЧНИЦИ	ОТГОВОРНИК	ИНДИКАТОРИ
		2007	2008	2009	2010	2011	2012 2013			
десегрегация на обособените училища; • Повишаване квалификацията на учителите; • Постепенно закриване на помощните училища; • Подобриване на материалната база. • Популяризиране на общинската политика, насочена към образованието.	Организиране и провеждане на регулярни срещи с родители от мнозинството с цел постигане на заложените приоритети за ефективна интеграция на децата от малцинството	Съгласно бюджетни разчети на Столична община, средствата за управление по Стратегията и възможностите за привличане на средства по СФ и европейските програми.	МОИ, ЦОИДУЕМ, ОПРЧР(ЕСФ), РОФ, външни донори	Комисия "Образование", НПО, СО, училища	Увеличен брой на записаните и останалите в училище деца, променени нагласи на родителите от мнозинството					
	Радикално подобряване на учебния процес в обособените (ромски) училища.	Съгласно бюджетни разчети на Столична община, средствата за управление по Стратегията и възможностите за привличане на средства по СФ и европейските програми.	МОИ, ЦОИДУЕМ, ОПРЧР(ЕСФ), РОФ, външни донори	Комисия "Образование", НПО, училища	Оценки на директорите за качеството на образованието, оценки на РИО					
	Разработване на оперативни програми за десегрегация на обособените и помощните училища;	Съгласно бюджетни разчети на Столична община, средствата за управление по Стратегията и възможностите за привличане на средства по СФ и европейските програми.	МОИ, ЦОИДУЕМ, ОПРЧР(ЕСФ), РОФ, външни донори	Комисия "Образование", НПО, училища	Бр. разработени програми и конкретно постигнати резултати					
	Осигуряване на транспорт за деца от началната училищна степен до смесените училища.	Съгласно бюджетни разчети на Столична община, средствата за управление по Стратегията и възможностите за привличане на средства по СФ и европейските програми.	МОИ, ЦОИДУЕМ, ОПРЧР(ЕСФ), РОФ, външни донори	Комисия "Образование", НПО, училища	Бр. на извозваните деца					
	Разработване на съвместни проекти в партньорство: община, училище, НПО;	Съгласно бюджетни разчети на Столична община, средствата за управление по Стратегията и възможностите за привличане на средства по СФ и европейските програми.	МОИ, ЦОИДУЕМ, ОПРЧР(ЕСФ), РОФ, външни донори	Комисия "Образование", НПО, училища	Бр. разработени и реализирани проекти, резултати					
	Радикално подобряване на материалната база на училищата.	Съгласно бюджетни разчети на Столична община, средствата за управление по Стратегията и възможностите за привличане на средства по СФ и европейските програми.	МОИ, ЦОИДУЕМ, ОПРЧР(ЕСФ), РОФ, външни донори	Комисия "Образование", НПО, училища	Подобрена база, създадени, ремонтирани кабинети и др.					

ОПЕРАЦИИ	МЕРКИ	БЮДЖЕТ В ХИЛ. ЛЕВА						ИЗТОЧНИЦИ	ОТГОВОРНИК	ИНДИКАТОРИ
		2007	2008	2009	2010	2011	2012			
<ul style="list-style-type: none"> • Превенция на изоставянето на деца; 	<ul style="list-style-type: none"> • Инициране на законодателни промени в Закона за семейните помощи; • Мотивационни кампании за грижа към децата; 	<p>Съгласно бюджетни разчети на Столична община, средствата за управление по Стратегията и възможностите за привличане на средства по СФ и европейските програми.</p>	<p>ОПРРОС, АЗД, АСП, МОН, СФ</p>	<p>Комисия "Социална политика и заетост", НПО</p>	<p>Промени в законодателството, брой мотивационни кампании, разкрити комплекси</p>					
	<ul style="list-style-type: none"> • Разкриване на комплекси за социални услуги за деца и семейства в ромските квартали; 									
	<p>Провеждане на обучителни модели в грижа към детето;</p> <p>Медийна кампания срещу домашното насилие;</p> <p>Разкриване на център за обществена подкрепа;</p>									
<ul style="list-style-type: none"> • Намаляване броя на децата, жертви на домашно насилие; 	<p>Провеждане на обучителни модели в грижа към детето;</p> <p>Медийна кампания срещу домашното насилие;</p> <p>Разкриване на център за обществена подкрепа;</p>	<p>Съгласно бюджетни разчети на Столична община, средствата за управление по Стратегията и възможностите за привличане на средства по СФ и европейските програми.</p>	<p>ОПРРОС, АЗД, АСП, МОН, СФ</p>	<p>Комисия "Социална политика и заетост", НПО</p>	<p>Брой проведени обучения, брой участници, брой разкрити центрове, повишена чувствителност към проблема</p>					
<ul style="list-style-type: none"> • Оптимизиране работата на институциите срещу експлоатацията на детския труд; 	<p>Организиране на кръгли маси между институции, работещи по проблемите срещу експлоатацията на детския труд;</p>	<p>Съгласно бюджетни разчети на Столична община, средствата за управление по Стратегията и възможностите за привличане на средства по СФ и европейските програми.</p>	<p>ОПРРОС, АЗД, АСП, МОН, СФ</p>	<p>Комисия "Социална политика и заетост", НПО</p>	<p>Намален брой на работещите деца, повишена активност на отговорните институции, повишена отговорност от страна на родителите</p>					
<ul style="list-style-type: none"> • Намаляване зависимостта на ромската група от 	<p>Реализиране на програми за ограмотвяване и подобряване грамотността;</p>	<p>Съгласно бюджетни разчети на Столична община, средствата за управление по Стратегията и възможностите за привличане на средства по СФ и европейските програми.</p>	<p>ОПРРОС, МТСП, АЗ, АСП, МОН, СФ</p>	<p>Комисия "Социална политика и заетост", НПО</p>	<p>Бр. хора, включени в отрамотителни курсове, брой завършили</p>					

<p>• Намаляване зависимостта на ромската група от съществуващите системи за социално подпомагане</p>	<p>Реализиране на програми за ограмотвяване и подобряване грамотността;</p>	<p>Съгласно бюджетни разчети на Столична община, средствата за управление по Стратегията и възможностите за привличане на средства по СФ и европейските програми.</p>	<p>ОПРРОС, МТСП, АЗ, АСП, МОН, СФ</p>	<p>Комисия "Социална политика и заетост", НПО</p>	<p>Бр. хора, включени в ограмотителни курсове, брой завършили</p>
<p>• Повишаване на конкурентноспособността на ромите на пазара на труда.</p>	<p>Реализиране на програми за квалификации и преквалификация на регистрирани безработни в Дирекции "Бюро по труда"</p>	<p>Съгласно бюджетни разчети на Столична община, средствата за управление по Стратегията и възможностите за привличане на средства по СФ и европейските програми.</p>	<p>ОПРРОС, МТСП, АЗ, АСП, МОН, СФ</p>	<p>Комисия "Социална политика и заетост", НПО, АЗ, РСЗ, ДБТ</p>	<p>Бр. хора включени в курсове за квалификация и преквалификация, брой завършили</p>
<p>• Създаване на заетостта и предприемачеството сред ромската общност в София.</p>	<p>Разширяване на дейностите в Бизнесцентъра към НРЦ "Свети Георги"</p>	<p>Съгласно бюджетни разчети на Столична община, средствата за управление по Стратегията и възможностите за привличане на средства по СФ и европейските програми.</p>	<p>ОПРРОС, МТСП, АЗ, АСП, МОН, СФ</p>	<p>Комисия "Социална политика и заетост", НПО</p>	<p>Бр. предприемачи, фирми и заети лица, обслужени от БЦ, брой самонаети лица</p>
<p>• Създаване предпоставки за устойчиво човешко развитие в ромската група.</p>	<p>Създаване и развитие на Център за занаяти в София - курсове за преквалификация и квалификация по професии, актуални на пазара на труда</p>	<p>Съгласно бюджетни разчети на Столична община, средствата за управление по Стратегията и възможностите за привличане на средства по СФ и европейските програми.</p>	<p>ОПРРОС, МТСП, АЗ, АСП, МОН, СФ</p>	<p>Комисия "Социална политика и заетост", НПО</p>	<p>Създаден и функциониращ Център за занаяти</p>
<p>• Създаване предпоставки за устойчиво човешко развитие в ромската група.</p>	<p>Информирание и мотивиране на бенефициентите за възможностите за професионално обучение, стартиране на собствен бизнес или посредничество при наемане на работа</p>	<p>Съгласно бюджетни разчети на Столична община, средствата за управление по Стратегията и възможностите за привличане на средства по СФ и европейските програми.</p>	<p>ОПРРОС, МТСП, АЗ, АСП, МОН, СФ</p>	<p>Комисия "Социална политика и заетост", НПО, АЗ, РСЗ, ДБТ</p>	<p>Бр. обучени по различни занаяти, професии</p>
<p>• Създаване предпоставки за устойчиво човешко развитие в ромската група.</p>	<p>Участие в разработване на политики за заетост и социално подпомагане на местно и регионално ниво; Реализиране на програми за семейно планиране</p>	<p>Съгласно бюджетни разчети на Столична община, средствата за управление по Стратегията и възможностите за привличане на средства по СФ и европейските програми.</p>	<p>МТСП, АЗ, АСП, ОПРРОС</p>	<p>Комисия "Социална политика и заетост", НПО, МТСП, АЗ, АСП</p>	<p>Бр. майки, бащи участвали в дейности по семейно планиране</p>

ПРИОРИТЕТИ	МЕРКИ	БЮДЖЕТ В ХИЛ. ЛЕВА						ИЗТОЧНИЦИ	ОТГОВОРНИК	ИНДИКАТОРИ
		2007	2008	2009	2010	2011	2012			
• Повишаване на броя на здравно-осигурените лица.	Инициране на законодателни промени в Закона на здравното осигуряване	Съгласно бюджетни разчети на Столична община, средствата за управление по Стратегията и възможностите за привличане на средства по СФ и европейските програми.	МЗ	ОПРРОС, СФ, ЕП	НПО, ОПРРОС	Брой осигурени лица				
	Мотивационни кампании за самоосигуряващите се лица									
• Оптимизиране на профилактичните програми детско здравеопазване и имунопрофилактика.	Обучение и назначаване на здравни медиатори	Съгласно бюджетни разчети на Столична община, средствата за управление по Стратегията и възможностите за привличане на средства по СФ и европейските програми.	МЗ	ОПРРОС, СФ, ЕП	НПО, ОПРРОС	Брой назначени медиатори Брой обучени майки Брой имунизирани деца Брой осъществени специализирани прегледи				
	Обучение на млади майки									
	Подобряване достъпа до специализирана медицинска помощ									
	Повишаване броя на имунизирани деца									
	Разкриване на пунктове за детска кухня за деца от 0 до 3 г.									
	Провеждане на ефективни здравно-образователни програми за бременни жени									
• Майчино здравеопазване.	Оптимизиране на наблюдаването на бременността	Съгласно бюджетни разчети на Столична община, средствата за управление по Стратегията и възможностите за привличане на средства по СФ и европейските програми.	МЗ	ОПРРОС, СФ, ЕП	НПО, ОПРРОС	Брой обучени млади майки, бременни и родилки Брой здравно осигурени бременни Брой осъществени специализирани прегледи				
	Инициране на законодателни промени за здравно осигуряване на всички бременни жени, независимо от техния статус									
	Подобряване достъпа до специализирана медицинска помощ									

ПРИОРИТЕТИ	МЕРКИ	БЮДЖЕТ В ХИЛ. ЛЕВА					ИЗТОЧНИЦИ	ОТГОВОРНИК	ИНДИКАТОРИ
		2007	2008	2009	2010	2011			
<ul style="list-style-type: none"> Профилактика на социалнозначими заболявания като сърдечно-съдови, мозъчно-съдови, онкологични и др. 	<p>Намаляване на рисковите фактори, водещи до тези заболявания - правилно лечение на хипертония, диабет, дислипидемия и др.</p>	<p>Съгласно бюджетни разчети на Столична община, средствата за управление по Стратегията и възможностите за привличане на средства по СФ и европейските програми.</p>	ОППРОС, РИОКОЗ	НПО, ОППРОС	Брой регистрирани заболяли лица Брой проведени кампании Брой осъществени специализирани прегледи Брой издадени информационни материали				
	<p>Провеждане на здравно-информационни и образователни кампании във връзка с тези заболявания</p>								
<ul style="list-style-type: none"> Намаляване разпространението на туберкулозата в ромските квартали. 	<p>Провеждане на скрининг за туберкулоза – флуорограф и манту</p>	<p>Съгласно бюджетни разчети на Столична община, средствата за управление по Стратегията и възможностите за привличане на средства по СФ и европейските програми.</p>	ОППРОС РИОКОЗ ОБЛАСТЕН ДИСПАНСЕР	НПО, ОППРОС	Брой заболяли лица Брой обхванати лица контактни с болните Брой проведени здравно-информационни кампании				
	<p>Обхващане на лицата контактни със болните от туберкулоза - флуорограф и манту Мониторирани терапията на заболелите лица</p>								
<ul style="list-style-type: none"> Повишаване здравната информираност и здравната култура на ромите. 	<p>Провеждане на здравно-информационни кампании</p>	<p>Съгласно бюджетни разчети на Столична община, средствата за управление по Стратегията и възможностите за привличане на средства по СФ и европейските програми.</p>	ОППРОС РИОКОЗ ОБЛАСТЕН ДИСПАНСЕР	НПО, ОППРОС	Брой на проведени здравно-информационни събития Брой на проведени здравни беседи в училищата и детските градини				
	<p>Включване на медиаторите в профилактична програма съвместно с областния диспансер на гр. София</p>								
<ul style="list-style-type: none"> Повишаване здравната информираност и здравната култура на ромите. 	<p>Провеждане на ефективни здравно-образователни програми за младежи 10-18 г.</p>	<p>Съгласно бюджетни разчети на Столична община, средствата за управление по Стратегията и възможностите за привличане на средства по СФ и европейските програми.</p>	ОППРОС РИОКОЗ ОБЛАСТЕН ДИСПАНСЕР	НПО, ОППРОС	Брой на проведени здравно-образователни програми за младежи 10-18 г.				
	<p>Провеждане на здравно-информационни събития по време на празници, значими за ромския етнос</p>								
	<p>Здравни беседи в училищата и детските градини</p>								

Индикативна финансова таблица 2007 - 2013 г.

Направление "Здравеопазване"

VIII ЧАСТ ИНДИКАТИВНА ФИНАНСОВА ТАБЛИЦА ПО НАПРАВЛЕНИЯ

ПРИОРИТЕТИ	МЕРКИ	БЮДЖЕТ В ХИЛ. ЛЕВА						ИЗТОЧНИЦИ	ОТГОВОРНИК	ИНДИКАТОРИ
		2007	2008	2009	2010	2011	2012			
<ul style="list-style-type: none"> • Проследяване на здравния статус на ромския етнос. 	<p>Разработване на методика за оценка на здравния профил на ромите</p>	<p>Съгласно бюджетни разчети на Столична община, средствата за управление по Стратегията и възможностите за привличане на средства по СФ и европейските програми.</p>						<p>МЗ ОППРОС</p>	<p>НПО, ОППРОС</p>	<p>Брой детска смъртност –ниутална, перинатална, постнатална, Брой майчина смъртност, Структура на заболяемостта Разпространение и честота на туберкулозата и вирусния хепатит, Смъртност по причина</p>

ПРИОРИТЕТИ	МЕРКИ	БЮДЖЕТ В ХИЛ. ЛЕВА							ИЗТОЧНИ ЦИ	ОТГОВОРНИК	ИНДИКАТОРИ
		2007	2008	2009	2010	2011	2012	2013			
• Съхраняване, развитие и утвърждаване на	Създаване на условия за развитие на школи по изкуствата, езикови школи, различни самодейни състави, ръководени от квалифицирани професионалисти в местните читалища.	Съгласно бюджетни разчети на Столична община, средствата за управление по Стратегията и възможностите за привличане на средства по СФ и европейските програми.	МО, МК МТСП СО, ДБ външни донори	НПО, читалища, комисия	Бр. създадени и функциониращи школи, самодейни състави в читалищата						
	Създаване на условия за увеличаване на библиотечния фонд към читалищата и осигуряване на абонамент за периодичен печат.	Съгласно бюджетни разчети на Столична община, средствата за управление по Стратегията и възможностите за привличане на средства по СФ и европейските програми.	МО, МК МТСП СО, ДБ външни донори	НПО, читалища, комисия	Бр. закупени книги, създадени и развити библиотечни бази в италищата						
	Разработване на стратегии и програми за набране на средства за развитие на дейностите в читалищата в ромските квартали. Обучение на настоятелите и НПО организациите, които работят в сътрудничество	Съгласно бюджетни разчети на Столична община, средствата за управление по Стратегията и възможностите за привличане на средства по СФ и европейските програми.	МО, МК МТСП СО, ДБ външни донори	НПО, комисия	Бр. конкретно разработени стратегии и проглами в различните области на културата						
• Съхраняване, развитие и утвърждаване на	Честване на традиционни ромски празници.	Съгласно бюджетни разчети на Столична община, средствата за управление по Стратегията и възможностите за привличане на средства по СФ и европейските програми.	МО, МК МТСП СО, ДБ външни донори	НПО, комисия	Бр. на участията на ромски състави, публикации в вестници и списания, снимков материал						
	Организиране и провеждане на международни срещи и уъркшопове с известни ромски творци и участие на ромски творци в международни срещи, пленери, уъркшопове, летни арт академии и др.	Съгласно бюджетни разчети на Столична община, средствата за управление по Стратегията и възможностите за привличане на средства по СФ и европейските програми.	МО, МК МТСП СО, ДБ външни донори	НПО, комисия	Бр. организирани мероприятия, снимков материал, информационни брошури						

ромската култура. • Популяризиране на ромската култура.	Съставяне на база данни за ромски творци, за творчеството им и техните произведения, студентите във ВУЗ по изкуства и ученици в средните училища по изкуства.	Съгласно бюджетни разчети на Столична община, средствата за управление по Стратегията и възможностите за привличане на средства по СФ и европейските програми.	МО, МК МТСП СО, ДБ външни донори	НПО, комисия	Бр. на обхванати творци, бр. събрани и съхранени творби, налична база данни с актуална информация
	Провеждане на концерти и спектакли в столицата и страната.	Съгласно бюджетни разчети на Столична община, средствата за управление по Стратегията и възможностите за привличане на средства по СФ и европейските програми.	МО, МК МТСП СО, ДБ външни донори	НПО, комисия	Бр. участия, снимков материал, публикации в медии
	Провеждане на литературни четения, срещи с ромски творци.	Съгласно бюджетни разчети на Столична община, средствата за управление по Стратегията и възможностите за привличане на средства по СФ и европейските програми.	МО, МК МТСП СО, ДБ външни донори	НПО, комисия	Бр. организирани четения, снимков материал, публикации в медии
	Участия в национални и международни фестивали за ромска култура и изкуства.	Съгласно бюджетни разчети на Столична община, средствата за управление по Стратегията и възможностите за привличане на средства по СФ и европейските програми.	МО, МК МТСП СО, ДБ външни донори	НПО, комисия	Бр. участия, награди и др., снимков материал
	Развитие на издателска дейност.	Съгласно бюджетни разчети на Столична община, средствата за управление по Стратегията и възможностите за привличане на средства по СФ и европейските програми.	МО, МК МТСП СО, ДБ външни донори	НПО, комисия	Бр. издания
	Реализиране на публични и медийни кампании за популяризиране на ромската култура.	Съгласно бюджетни разчети на Столична община, средствата за управление по Стратегията и възможностите за привличане на средства по СФ и европейските програми.	МО, МК МТСП СО, ДБ външни донори	НПО, комисия	Бр. публикации в печатните медии, бр. участия в електронни медии

ПРИОРИТЕТИ	МЕРКИ	БЮДЖЕТ В ХИЛ. ЛЕВА					ИЗТОЧНИЦИ	ОТГОВОРНИК	ИНДИКАТОРИ
		2007	2008	2009	2010	2011			
<ul style="list-style-type: none"> Създаване на условия за развитие на активна спортна дейност в ромските квартали; Развитие и утвърждаване и на 	Създаване на спортни отбори по различни спортни дисциплини в ромските квартали, където липсват такива. Активна работа за масовизиране на спорта.	Съгласно бюджетни разчети на Столична община, средствата за управление по Стратегията и възможностите за привличане на средства по СФ и европейските програми.	ОПРРОС, Фондове на ЕС, донорски програми	Комисия "Спорт и младежки дейности" по ОПРРОС, СО	Брой създадени спортни отбори по квартали				
	Обновяване на спортните съоръжения и терени в ромските квартали, там където има такива.	Съгласно бюджетни разчети на Столична община, средствата за управление по Стратегията и възможностите за привличане на средства по СФ и европейските програми.	ОПРРОС, Фондове на ЕС, донорски програми	Комисия "Спорт и младежки дейности" по ОПРРОС, СО	Брой обновени спортни съоръжения по квартали				
	Изграждане на спортни съоръжения в ромските квартали в кварталите, където има такава възможност.	Съгласно бюджетни разчети на Столична община, средствата за управление по Стратегията и възможностите за привличане на средства по СФ и европейските програми.	ОПРРОС, Фондове на ЕС, донорски програми	Комисия "Спорт и младежки дейности" по ОПРРОС, СО	Брой изградени спортни съоръжения по квартали				
	Участие на ромски отбори в първенства и турнири чрез отдел "Младежки дейности, спорт и туризъм" на СО.	Съгласно бюджетни разчети на Столична община, средствата за управление по Стратегията и възможностите за привличане на средства по СФ и европейските програми.	ОПРРОС	Комисия "Спорт и младежки дейности" по ОПРРОС, СО	Брой участия в различни спортни мероприятия на територията на Столична община				
	Изготвяне на годишен "Спортен календар".	Съгласно бюджетни разчети на Столична община, средствата за управление по Стратегията и възможностите за привличане на средства по СФ и европейските програми.	ОПРРОС	НПО, СО	Конкретен продукт с разписани дейности и инициативи				

СТОЛИЧЕН ОБЩИНСКИ СЪВЕТ

ПРИЕТА С РЕШЕНИЕ № 884 по Протокол № 119/28.09.2007 г.,
д. 58 от в.с.д. 60

ПРИОРИТЕТИ	МЕРКИ	БЮДЖЕТ В ХИЛ. ЛЕВА					ИЗТОЧНИЦИ	ОТГОВОРНИК	ИНДИКАТОРИ
		2007	2008	2009	2010	2011			
спорта и младежките дейности като възпитателна мярка	Реализиране на дейности в областта на междукulturното сътрудничество и неформално обучение по човешки права.	Съгласно бюджетни разчети на Столична община, средствата за управление по Стратегията и възможностите за привличане на средства по СФ и европейските програми.	ОПРРОС, Фондове на ЕС, донорски програми	НПО	Брой организирани инициативи, проекти и програми за междукulturно сътрудничество.				
	Реализиране на дейности, свързани са образованието и превенцията на зависимости сред децата и младежите.	Съгласно бюджетни разчети на Столична община, средствата за управление по Стратегията и възможностите за привличане на средства по СФ и европейските програми.	ОПРРОС, Фондове на ЕС, донорски програми	НПО	Брой организирани инициативи, проекти и програми за междукulturно сътрудничество.				
	Реализиране на дейности в областта на половото равенство в съответствие с европейската практика /по модел на Съвета на Европа/.	Съгласно бюджетни разчети на Столична община, средствата за управление по Стратегията и възможностите за привличане на средства по СФ и европейските програми.	ОПРРОС, Фондове на ЕС, донорски програми	НПО	Брой момичета и жени, участвали в такива дейности, брой организирани и проведени мероприятия				
	Реализиране на дейности за неформално екологично образование на младите хора в кварталите и работа по проекти за подобряване на средата за живот.	Съгласно бюджетни разчети на Столична община, средствата за управление по Стратегията и възможностите за привличане на средства по СФ и европейските програми.	ОПРРОС, Фондове на ЕС, донорски програми	НПО, дирекция "Екология" на СО	Брой разработени, финансирани и реализирани проекти в областта на екологията и младежта				
	Създаване на младежки клубове	Създаване на младежки клубове в ромските квартали с участието на ромски младежки организации, НПО, представители на институциите.	Съгласно бюджетни разчети на Столична община, средствата за управление по Стратегията и възможностите за привличане на средства по СФ и европейските програми.	ОПРРОС, Фондове на ЕС, донорски програми	НПО, районни администрации	Брой създадени младежки клубове, създадени планове за развитие, реализирани инициативи			

Индикативна финансова таблица 2007 - 2013 г.
Направление "Спорт и младежки дейности"

VIII ЧАСТ ИНДИКАТИВНА ФИНАНСОВА ТАБЛИЦА ПО НАПРАВЛЕНИЯ

СТОЛИЧЕН ОБЩИНСКИ СЪВЕТ

ПРИЕТА С РЕШЕНИЕ № 884 по Протокол № 119/28.09.2007 г.
л. 59 от ВС.Л. 60

ПРИОРИТЕТИ	МЕРКИ	БЮДЖЕТ В ХИЛ. ЛЕВА					ИЗТОЧНИЦИ	ОТГОВОРНИК	ИНДИКАТОРИ
		2007	2008	2009	2010	2011			
<p>• Подобрване на осъществяването на анти-дискриминационното законодателство на местно ниво.</p> <p>• Повишаване на правните знания на представителите на местната администрация и съдебната система по отношение на анти-дискриминационното законодателство и антидискриминационна наредба на Столична община.</p> <p>• Осигуряване на</p>	<p>Създаване на смесена комисия за мониторинг по изпълнение на Антидискриминационната наредба, състояща се от представители на НПО, СО, СОС и представител на Комисията за защита от дискриминация.</p>	Съгласно бюджетни разчети на Столична община, средствата за управление по Стратегията и възможностите за привличане на средства по СФ и европейските програми.	ОПРРОС, Фондове на ЕС, Донорски програми	Кописия "Човешки права и обществена сигурност" по ОПРРОС, СО, СОС	Създадена смесена комисия, разработен механизъм за мониторинг				
	<p>Работа с представители на институциите в областта на човешките права</p>	Съгласно бюджетни разчети на Столична община, средствата за управление по Стратегията и възможностите за привличане на средства по СФ и европейските програми.	ОПРРОС, Фондове на ЕС, Донорски програми	Кописия "Човешки права и обществена сигурност", НПО	Брой проведени работни срещи, семинари, обучения				
	<p>Образователни кампании за ромската общност в областта на човешките права;</p>	Съгласно бюджетни разчети на Столична община, средствата за управление по Стратегията и възможностите за привличане на средства по СФ и европейските програми.	ОПРРОС, Фондове на ЕС, Донорски програми	Кописия "Човешки права и обществена сигурност", НПО	Брой проведени информационни кампании в ромските квартали областта на ЧП, брой информационни материали(брошури, листовки и др.)				
	<p>Образователни кампании представители на администрацията в областта на човешките права;</p>	Съгласно бюджетни разчети на Столична община, средствата за управление по Стратегията и възможностите за привличане на средства по СФ и европейските програми.	ОПРРОС, Фондове на ЕС, Донорски програми	Кописия "Човешки права и обществена сигурност", НПО	Брой проведени информационни кампании на представители на администрацията в областта на ЧП				

Индикативна финансова таблица 2007 - 2013 г.
Направление "Човешки права и обществена сигурност"

VIII ЧАСТ ИНДИКАТИВНА ФИНАНСОВА ТАБЛИЦА ПО НАПРАВЛЕНИЯ

Правно консултации и правно представителство в ромската общност.	Правни консултации и правно представителство в случаи на дискриминация на етническа основа и нарушаване на основни човешки права;	Съгласно бюджетни разчети на Столична община, средствата за управление по Стратегията и възможностите за привличане на средства по СФ и европейските програми.	ОППРОС, Фондове на ЕС, Донорски програми	Копиия "Човешки права и обществена сигурност" по ОППРОС, НПО	Брой на направени консултации, брой на представявани лица в двете насоки - етническа дискриминация, нарушени основни ЧП
	Създаване на съдебна практика по дела, касаещи дискриминация на етническа основа.	Съгласно бюджетни разчети на Столична община, средствата за управление по Стратегията и възможностите за привличане на средства по СФ и европейските програми.	ОППРОС, Фондове на ЕС, Донорски програми	Копиия "Човешки права и обществена сигурност", НПО	Статистика на заведените, висящите и решени дела

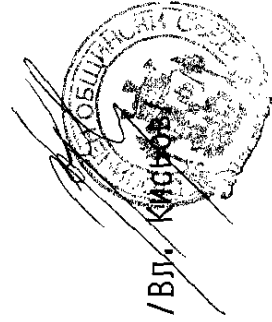

ПРЕДСЕДАТЕЛ:
 /ВЛ. КИМЕНОВ/

Индикативна финансова таблица 2007 - 2013 г.
 Направление "Човешки права и обществена сигурност"

VIII ЧАСТ ИНДИКАТИВНА ФИНАНSOBA ТАБЛИЦА ПО НАПРАВЛЕНИЯ